



Prosegur - Resultados Nueve Primeros Meses 2009

Madrid, 29 de octubre de 2009



Resumen Ejecutivo

Millones de Euros

 Crecimiento total

Crecimiento

Ventas

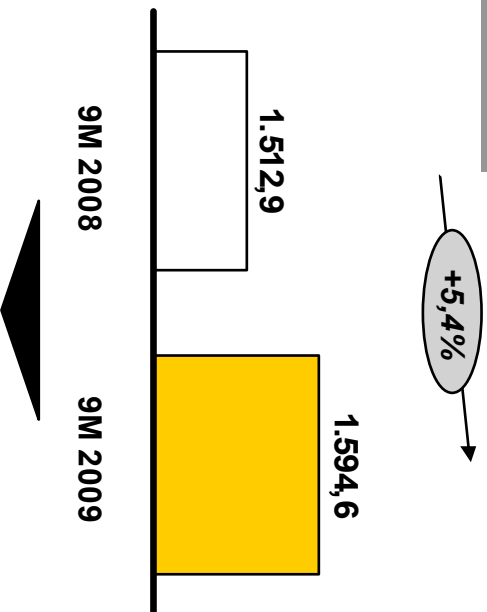

Crecimiento de ventas del 5,4%, siendo el crecimiento orgánico del +1,3%, con el siguiente desglose:
+4,4% crecimiento orgánico puro
-3,1% impacto negativo del tipo de cambio

Rentabilidad

EBIT/ EBIT

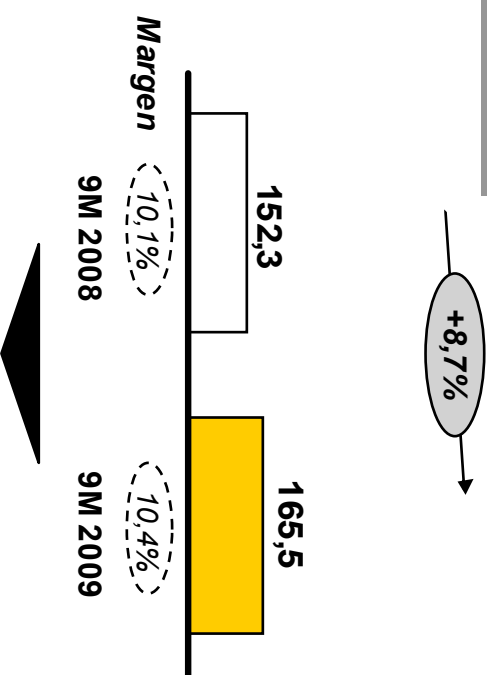

Se mantienen los niveles de rentabilidad con márgenes de doble dígito. El margen EBIT en los 9M 2009 ha mejorado en 0,3 puntos porcentuales respecto a los 9M 2008



Detalle de los resultados: 9 primeros meses de 2009

Miliones de Euros

Cuenta de Pérdidas y Ganancias

	9M 2008	9M 2009	Dif.
Ventas	1.512,9	1.594,6	+5,4%
EBITDA	190,5	220,5	+15,8%
<i>Margen</i>	<i>12,6%</i>	<i>13,8%</i>	
Depreciación	-38,2	-55,0	
EBIT	152,3	165,5	+8,7%
<i>Margen</i>	<i>10,1%</i>	<i>10,4%</i>	
Resultados Financieros	-17,5	-16,2	
Resultado antes de impuestos	134,8	149,3	+10,8%
<i>Margen</i>	<i>8,9%</i>	<i>9,4%</i>	
Impuestos	-43,1	-47,2	
Resultado del ejercicio	91,7	102,1	+11,4%
Intereses Minoritarios	0,3	0,7	
Resultado Neto Consolidado	92,0	102,8	+11,7%
<i>Margen</i>	<i>6,1%</i>	<i>6,4%</i>	



Análisis de las ventas

Millones de Euros

Cuenta de Pérdidas y Ganancias

	9M 2008	9M 2009	Dif.
Ventas	1.512,9	1.594,6	+5,4%
EBITDA	190,5	220,5	+15,8%
Margen	12,6%	13,8%	
Depreciación	-38,2	-55,0	
EBIT	152,3	165,5	+8,7%
Margen	10,1%	10,4%	
Resultados Financieros	-17,5	-16,2	
Resultado antes de impuestos	134,8	149,3	+10,8%
Margen	8,9%	9,4%	
Impuestos	-43,1	-47,2	
Resultado del ejercicio	91,7	102,1	+11,4%
Intereses Minoritarios	0,3	0,7	
Resultado Neto Consolidado	92,0	102,8	+11,7%
Margen	6,1%	6,4%	

Detalle del crecimiento de las Ventas

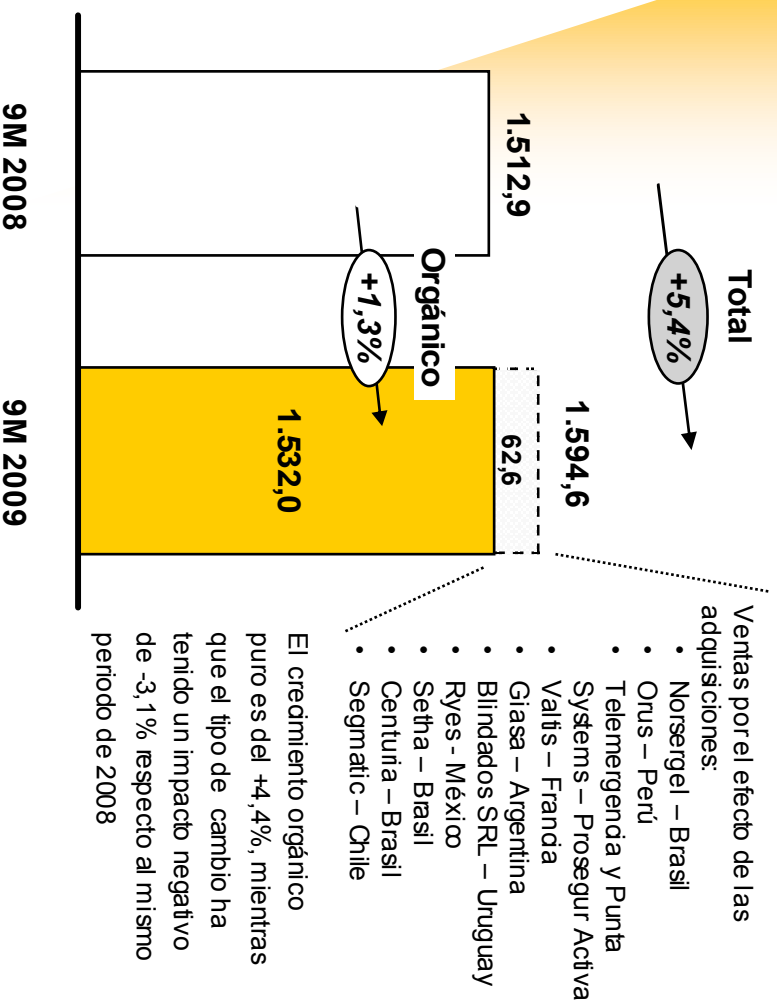

Análisis de los márgenes operativos

Miliones de Euros

Cuenta de Pérdidas y Ganancias

	9M 2008	9M 2009	Dif.
Ventas	1.512,9	1.594,6	+5,4%
EBITDA	190,5	220,5	+15,8%
Margen	12,6%	13,8%	
Depreciación	-38,2	-55,0	
EBIT	152,3	165,5	+8,7%
Margen	10,1%	10,4%	
Resultados Financieros	-17,5	-16,2	
Resultado antes de impuestos	134,8	149,3	+10,8%
Margen	8,9%	9,4%	
Impuestos	-43,1	-47,2	
Resultado del ejercicio	91,7	102,1	+11,4%
Intereses Minoritarios	0,3	0,7	
Resultado Neto Consolidado	92,0	102,8	+11,7%
Margen	6,1%	6,4%	

Detalle de la evolución de los márgenes EBITA

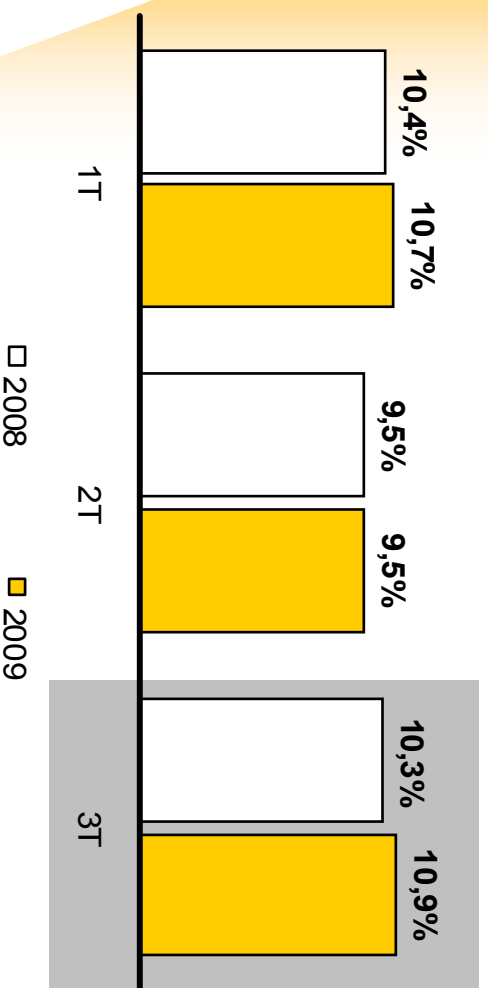

Análisis de los resultados financieros y fiscales

Millones de Euros

Cuenta de Pérdidas y Ganancias

	9M 2008	9M 2009	Dif.
Ventas	1.512,9	1.594,6	+5,4%
EBITDA	190,5	220,5	+15,8%
Margen	12,6%	13,8%	
Depreciación	-38,2	-55,0	
EBIT	152,3	165,5	+8,7%
Margen	10,1%	10,4%	
Resultados Financieros	-17,5	-16,2	+10,8%
Resultado antes de impuestos	134,8	149,3	
Margen	8,9%	9,4%	
Impuestos	-43,1	-47,2	+11,4%
Resultado del ejercicio	91,7	102,1	
Intereses Minoritarios	0,3	0,7	
Resultado Neto Consolidado	92,0	102,8	+11,7%
Margen	6,1%	6,4%	

Detalle de los resultados Financieros

- El resultado financiero neto de Prosegur en los 9M 2009 fue de 16,2 millones de euros, lo que supone una disminución de 1,3 millones de euros sobre el mismo periodo de 2008. El desglose de los gastos financieros es el siguiente:
 - Los gastos financieros netos por intereses fueron de 10,3 millones de euros frente a los 14,9 millones de euros de los primeros nueve meses del ejercicio anterior, lo que representa una disminución de 4,6 millones. Dicha disminución se debe principalmente al descenso en los tipos de interés
 - La compañía tiene contratados instrumentos financieros derivados con el fin de neutralizar los ajustes en tipos de cambio o las variaciones en los tipos de interés. El efecto neto en los resultados financieros de los 9M 2009 ha sido de -5,9 millones de euros

Detalle de los impuestos

- La carga fiscal ha disminuido en 0,4 puntos porcentuales, pasando del 32,0% en los 9M 2008 al 31,6% del presente ejercicio



Balance de situación abreviado

Millones de Euros

	31/12/2008	30/09/2009
Activo no corriente	710,5	844,8
Inmovilizado material	281,7	312,4
Fondo de comercio	270,5	359,8
Activos intangibles	75,9	76,9
Activos financieros no corrientes	34,5	35,0
Otros activos no corrientes	47,9	60,7
Activo corriente	732,0	699,1
Existencias	24,4	26,6
Deudores	492,8	543,9
Otros activos corrientes	0,4	0,4
Instrumentos financieros derivados	7,3	-
Tesorería y otros activos financieros	207,1	128,2
ACTIVO	1.442,5	1.543,9
Patrimonio Neto	424,6	464,3
Capital social	37,0	37,0
Acciones propias	-29,4	-40,2
Ganancias acumuladas y otras reservas	417,0	467,5
Pasivo no corriente	403,5	298,2
Deudas con entidades de crédito	222,5	179,7
Instrumentos financieros derivados	0,3	1,5
Otros pasivos no corrientes	180,7	117,0
Pasivo corriente	614,4	781,4
Deudas con entidades de crédito	133,1	158,4
Instrumentos financieros derivados	1,5	2,0
Acreedores comerciales y otras cuentas a pagar	387,0	396,8
Otros pasivos corrientes	92,8	224,2
PATRIMONIO NETO Y PASIVO	1.442,5	1.543,9



Inversiones y Deuda Neta

Millones de Euros

Capex Operativo

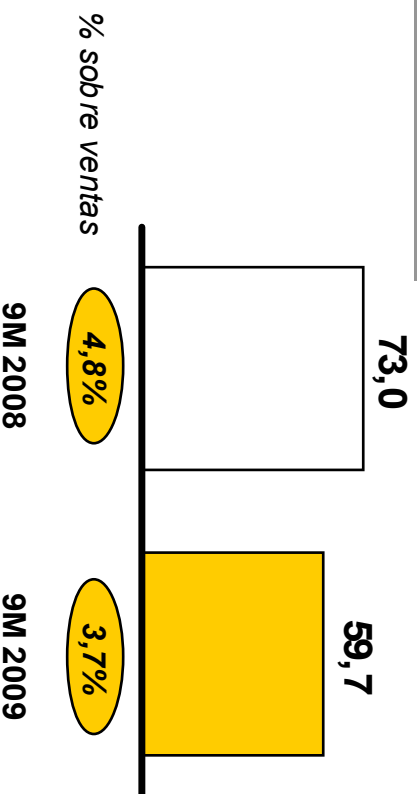

Se mantiene la fuerte política inversora de la compañía, con el objetivo de la búsqueda de la excelencia operativa y la innovación continua

Nota: La cifra de Capex de los 9M 2008 incluye inversiones extraordinarias de € 12 millones en inmuebles/ terrenos

Deuda Neta Bancaria

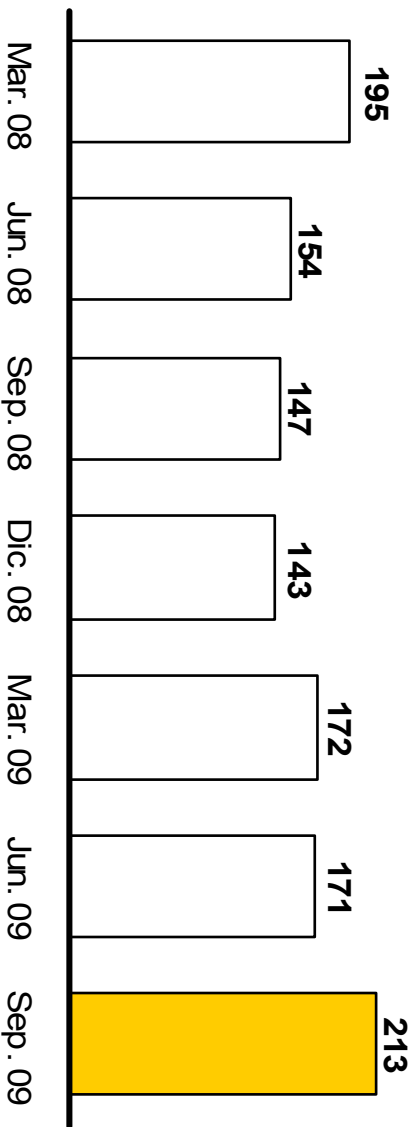

La deuda bancaria neta de la compañía alcanzó los € 213 millones

Nota: El valor de la titulación de la cartera de clientes de España y Portugal en los 9M 2009 ascendió a € 135 millones



Desglose de los resultados de Prosegur por área de negocio

Millones de Euros

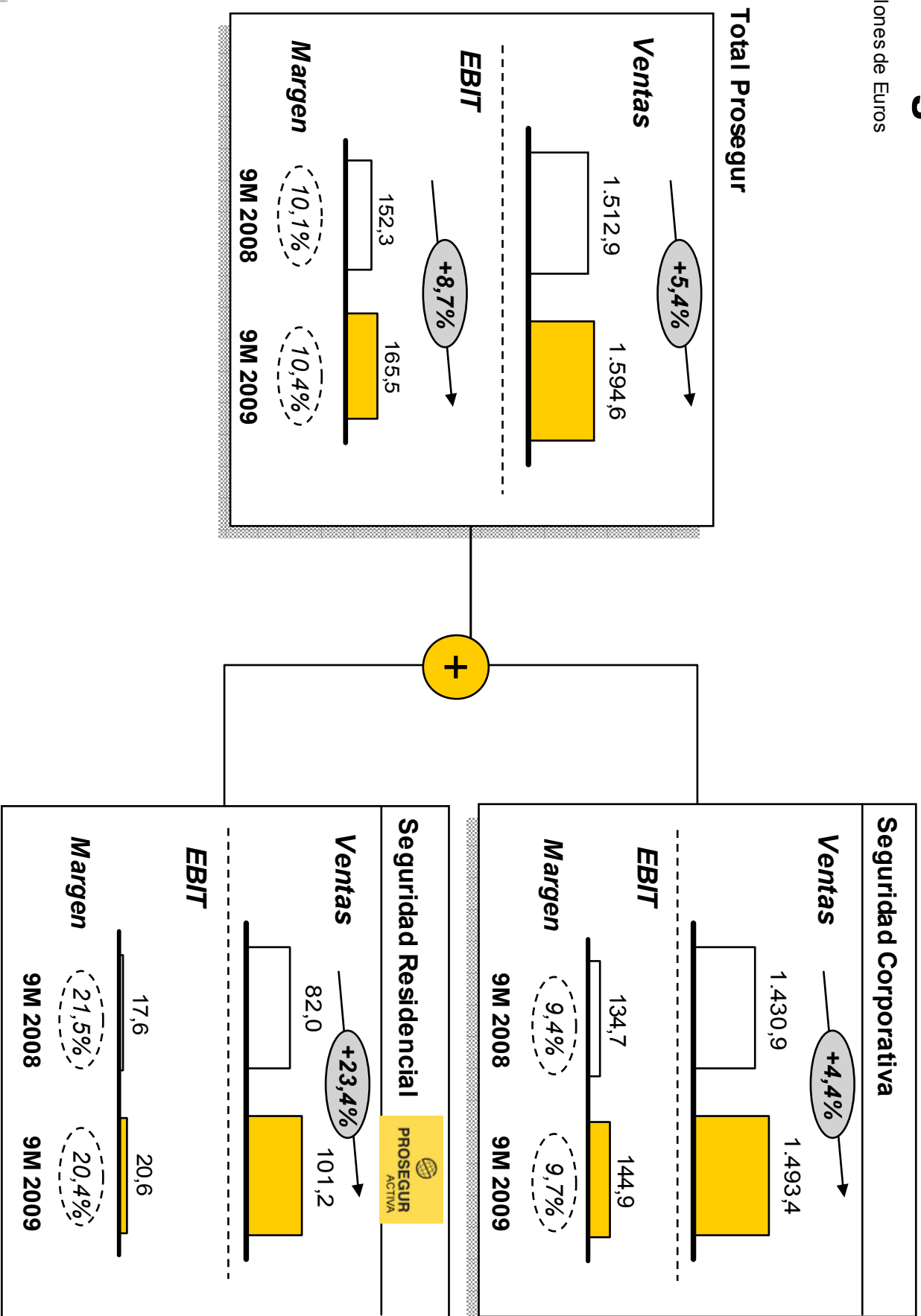

Seguridad Corporativa



Desglose de los resultados de Seguridad Corporativa

Millones de Euros

Total Seguridad Corporativa

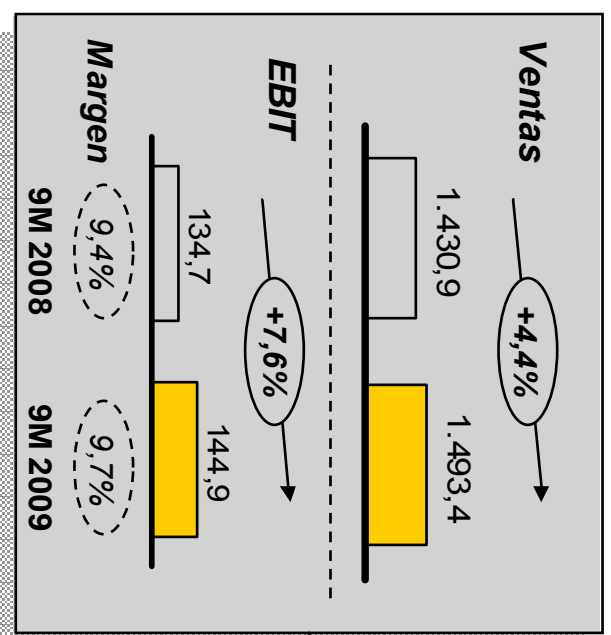

+

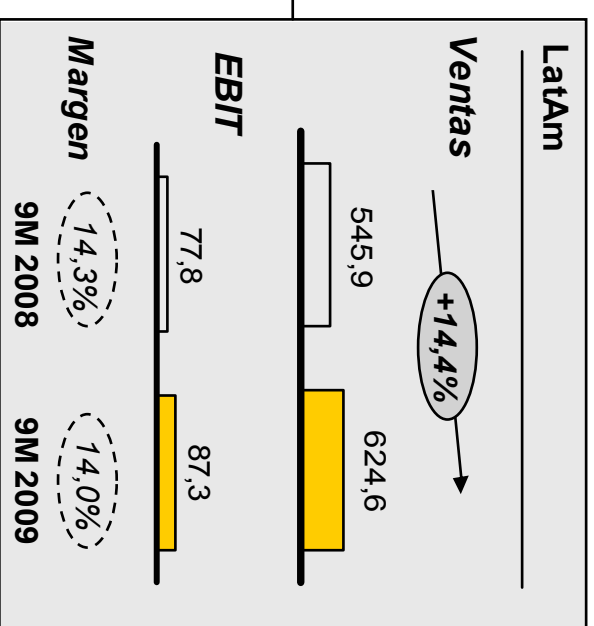
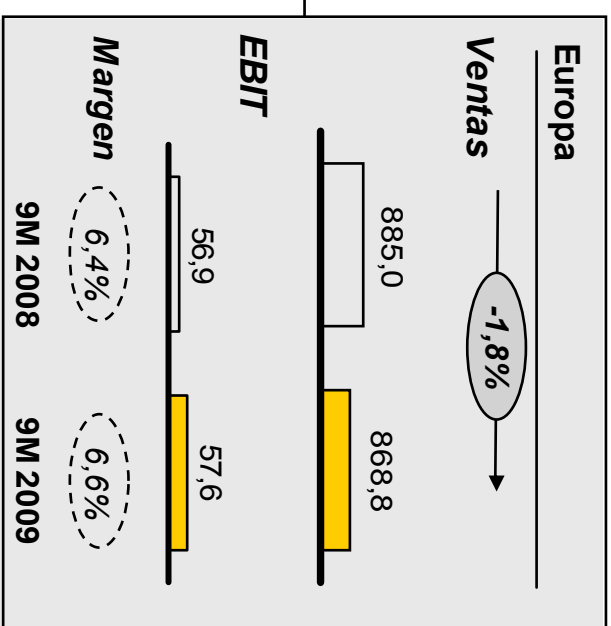

Seguridad Corporativa: Resultados de Europa

Ventas totales. Millones de Euros

 Crecimiento total

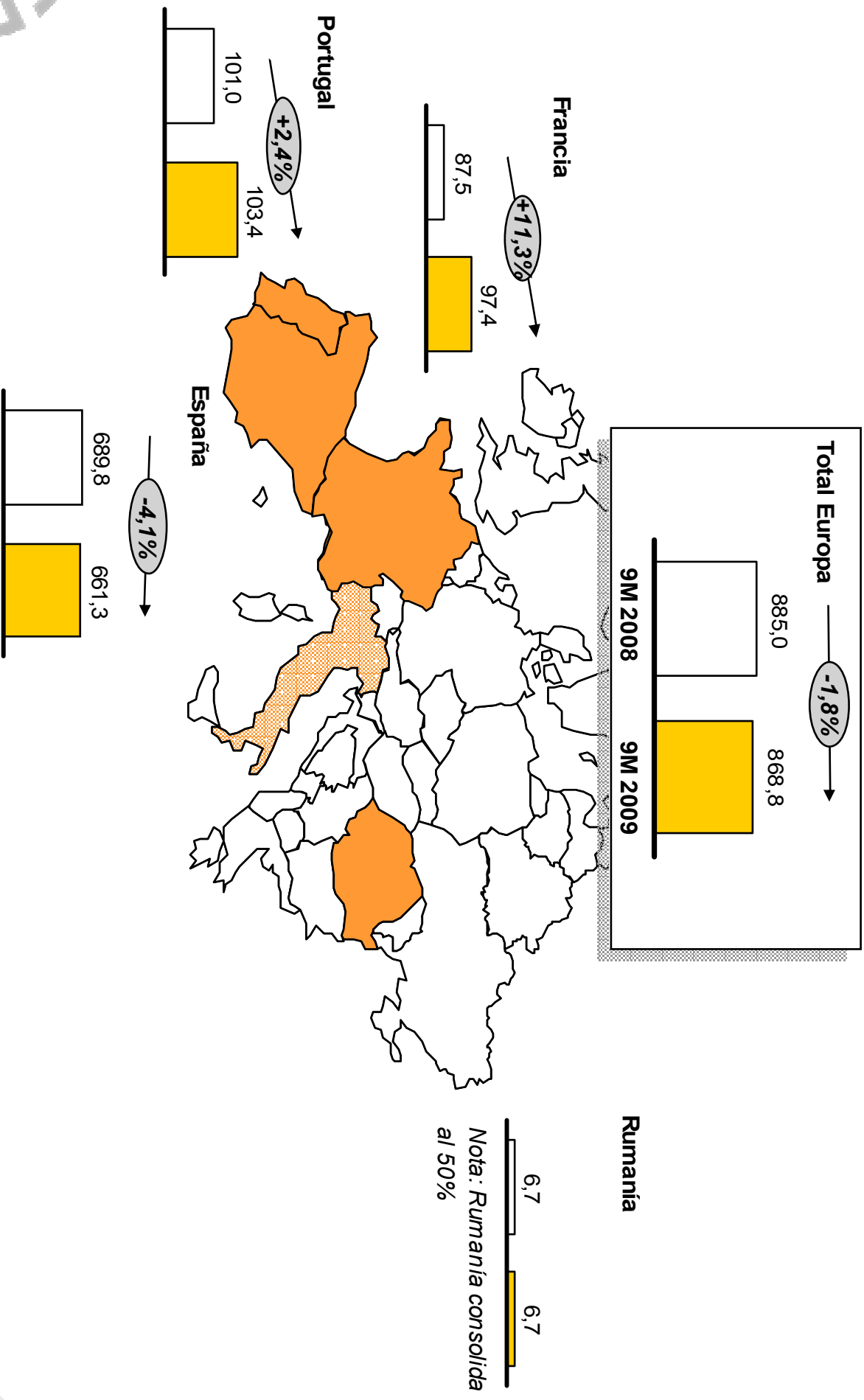

Seguridad Corporativa: Resultados de Latinoamérica



Ventas totales. Millones de Euros

Crecimiento total

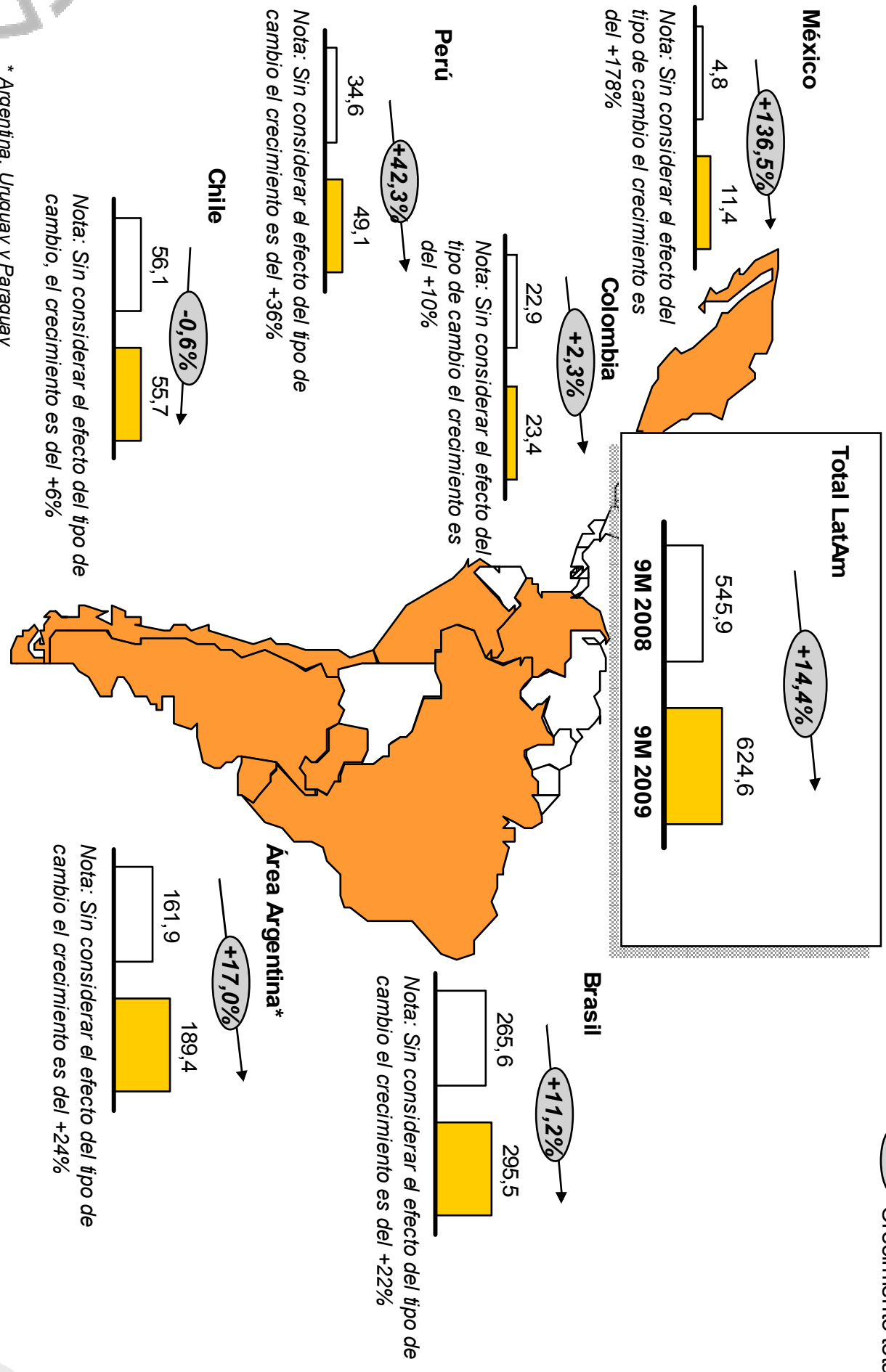

* Argentina, Uruguay y Paraguay

Hechos del periodo a destacar

Europa

- A nivel ventas, la cifra de negocio en los primeros nueve meses del año ha descendido un 1,8% en relación con los 9M 2008. Esto es debido a:
 - Leve deterioro de los volúmenes en España, sin que dicho deterioro haya sido significativo en ninguno de los negocios en particular
 - Buena evolución en Portugal y Francia, que incluye el efecto positivo de la adquisición de Valtis
 - Mantenimiento de la cifra de negocio en Rumania en 6,7M €
- En general, los márgenes se han mantenido estables en todos los países de la región

LatAm

- Aún tras el fuerte impacto negativo de los tipos de cambio en Brasil, Argentina, Chile y Colombia, la región ha alcanzado un crecimiento en ventas de doble dígito
- Impacto positivo tanto a nivel de ventas como de contribución EBIT de las adquisiciones de Norsergel en Brasil y Orus en Perú (ambas consolidan desde el 1 de julio de 2009)
- A nivel de márgenes de negocio, se ha producido un leve deterioro en la región. El mayor volumen de negocio en México ha venido acompañado de un mayor resultado negativo

Adquisiciones realizadas durante los primeros nueve meses de 2009 (sólo Seguridad Corporativa)

- En el marco de la estrategia de la compañía de combinar crecimiento orgánico con inorgánico, en los primeros nueve meses de 2009 se han realizado una serie de adquisiciones en línea con los objetivos de crecimiento de Prosegur:

Compañía	País	Fecha de consolidación	Actividad	Contribución en Ventas durante 9M 2009
Setha	Brasil	Feb. 2009	Tecnología: sistemas electrónicos de seguridad	3,0M €
Centuria	Brasil (Estado de Espíritu Santo)	Feb. 2009	Prestación de servicios de Vigilancia	2,4M €
Giasa	Argentina	Feb. 2009	Tecnología: monitoreo de alarmas corporativas (sector bancario)	4,8M €
Valtis	Francia	Mar. 2009	Logística de Valores y Gestión de Efectivo	9,4M €
Orus, S.A	Perú	Jul. 2009	Prestación de servicios de Vigilancia	7,0M €
Segmatic	Chile	Jul. 2009	Tecnología: protección contra incendios	1,4M €
Norsergel	Brasil	Jul. 2009	Servicios de Logística de Valores, Gestión de Efectivo y Vigilancia	23,3M €
Blindados SRL	Uruguay	Ago. 2009	Servicios de Logística de Valores y Gestión de Efectivo	0,2M €

Seguridad Residencial



Análisis Resultados Seguridad Residencial

Millones de euros

 Crecimiento total

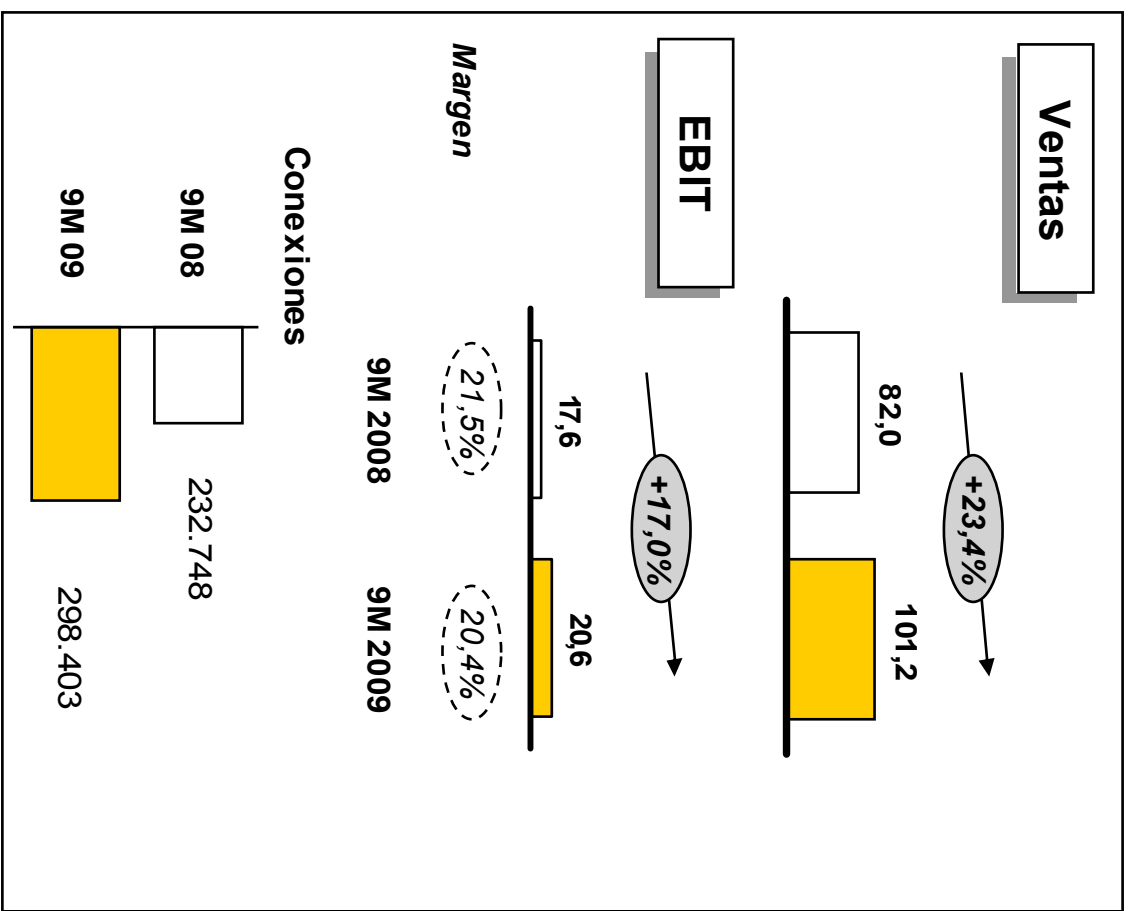

Hechos relevantes del periodo

- Continúa la tendencia de fuerte crecimiento del negocio de Prosegur Activa tanto en:
 - Conexiones y Ventas, con el efecto positivo de la incorporación de los negocios de Telemergencia en Chile, Punta Systems en Uruguay, y Orus Seguridad Electrónica en Perú
 - Como en márgenes EBIT, por la estrategia de combinar crecimiento sostenido con alta rentabilidad
- En la actualidad Prosegur Activa está presente en 6 países



PROSEGUR