



Grupo Prosegur - Resultados

Primer Trimestre 2009

Madrid, 29 de abril de 2009



Resumen Ejecutivo

Millones de Euros

 Crecimiento total

Crecimiento

Ventas

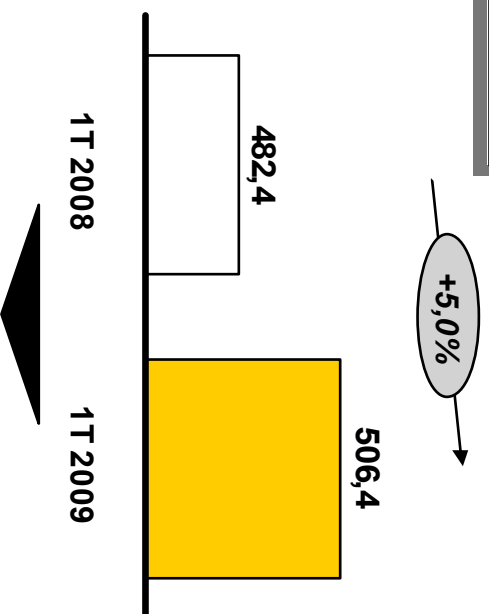

Crecimiento de ventas del 5%, principalmente debido a crecimiento orgánico (+3,5%) con el siguiente desglose:
+6,2% crecimiento orgánico puro
-2,7% impacto negativo del tipo de cambio

Rentabilidad

EBITA/ EBIT

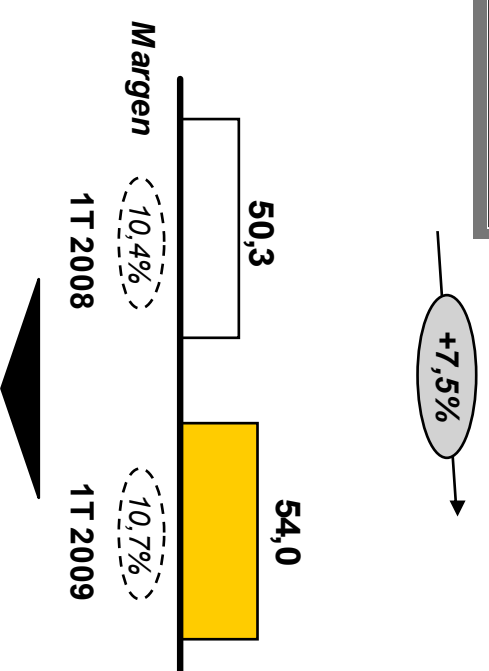

Altos niveles de rentabilidad con márgenes de doble dígito, mejorando en 0,3 puntos porcentuales respecto al 1T 2008



Detalle de los resultados del primer trimestre de 2009

Miliones de Euros

Cuenta de Pérdidas y Ganancias

	1T 2008	1T 2009	Dif.
Ventas	482,4	506,4	+5,0%
EBITDA	62,6	68,5	+9,5%
<i>Margen</i>	<i>13,0%</i>	<i>13,5%</i>	
Depreciación	-12,3	-14,5	
EBIT	50,3	54,0	+7,5%
<i>Margen</i>	<i>10,4%</i>	<i>10,7%</i>	
Resultados Financieros	-5,4	-7,1	
Resultado antes de impuestos	44,9	46,9	+4,4%
<i>Margen</i>	<i>9,3%</i>	<i>9,3%</i>	
Impuestos	-15,8	-15,1	
Resultado del ejercicio	29,1	31,8	+9,3%
Intereses Minoritarios	-0,1		
Resultado Neto Consolidado	29,0	31,8	+9,7%
<i>Margen</i>	<i>6,0%</i>	<i>6,3%</i>	



Análisis de las ventas

Millones de Euros

Cuenta de Pérdidas y Ganancias

	1T 2008	1T 2009	Dif.
Ventas	482,4	506,4	+5,0%
EBITDA	62,6	68,5	+9,5%
Margen	13,0%	13,5%	
Depreciación	-12,3	-14,5	
EBIT	50,3	54,0	+7,5%
Margen	10,4%	10,7%	
Resultados Financieros	-5,4	-7,1	
Resultado antes de impuestos	44,9	46,9	+4,4%
Margen	9,3%	9,3%	
Impuestos	-15,8	-15,1	
Resultado del ejercicio	29,1	31,8	+9,3%
Intereses Minoritarios	-0,1		
Resultado Neto Consolidado	29,0	31,8	+9,7%
Margen	6,0%	6,3%	

Detalle del crecimiento de las Ventas

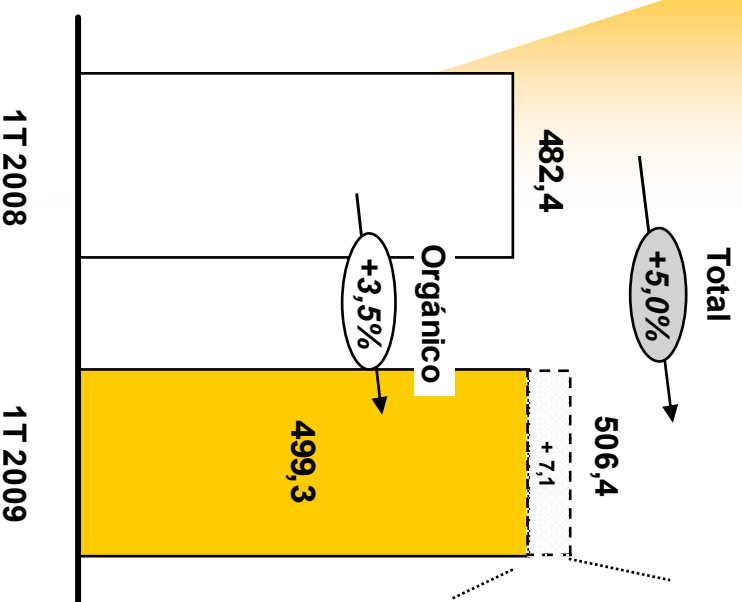

Ventas por el efecto de las adquisiciones:

- Valtis – Francia
- Giasa – Argentina
- Ryes - México
- Setha – Brasil
- Centuria – Brasil
- Telemergenda y Punta Systems – Prosegur Activa

El crecimiento orgánico puro es del +6,2%, mientras que el tipo de cambio ha tenido un impacto negativo de -2,7% respecto al mismo período de 2008



Análisis de los márgenes operativos

Miliones de Euros

Cuenta de Pérdidas y Ganancias

	1T 2008	1T 2009	Dif.
Ventas	482,4	506,4	+5,0%
EBITDA	62,6	68,5	+9,5%
Margen	13,0%	13,5%	
Depreciación	-12,3	-14,5	
EBIT	50,3	54,0	+7,5%
Margen	10,4%	10,7%	
Resultados Financieros	-5,4	-7,1	
Resultado antes de impuestos	44,9	46,9	+4,4%
Margen	9,3%	9,3%	
Impuestos	-15,8	-15,1	
Resultado del ejercicio	29,1	31,8	+9,3%
Intereses Minoritarios	-0,1		
Resultado Neto Consolidado	29,0	31,8	+9,7%
Margen	6,0%	6,3%	

Detalle de la evolución de los márgenes EBITA

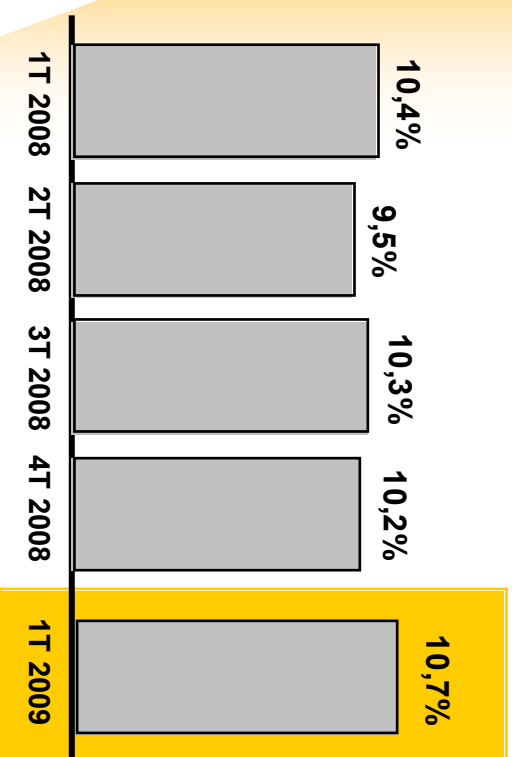

Análisis de los resultados financieros y fiscales

Millones de Euros

Cuenta de Pérdidas y Ganancias

	1T 2008	1T 2009	Dif.
Ventas	482,4	506,4	+5,0%
EBITDA	62,6	68,5	+9,5%
Margen	13,0%	13,5%	
Depreciación	-12,3	-14,5	
EBIT	50,3	54,0	+7,5%
Margen	10,4%	10,7%	
Resultados Financieros	-5,4	-7,1	
Resultado antes de impuestos	44,9	46,9	+4,4%
Margen	9,3%	9,3%	
Impuestos	-15,8	-15,1	
Resultado del ejercicio	29,1	31,8	+9,3%
Intereses Minoritarios	-0,1		
Resultado Neto Consolidado	29,0	31,8	+9,7%
Margen	6,0%	6,3%	

Detalle de los resultados Financieros

- El resultado financiero/gasto financiero neto del Grupo en el primer trimestre de 2009 fue de 7,1 millones de euros, lo que supone un incremento de 1,7 millones de euros sobre el primer trimestre de 2008. El desglose de los gastos financieros es el siguiente:
 - Los gastos financieros puros fueron de 2,5 millones de euros, lo que representa una disminución de 1,5 millones de euros en relación con el ejercicio anterior. Dicha disminución se debe (i) al descenso de la deuda bruta de la compañía y (ii) a la bajada del coste medio de la deuda durante el primer trimestre de 2009 (de 4,89% en 1T2008 a 3,45% en 1T2009)
 - El Grupo tiene contratados instrumentos financieros derivados con el fin de neutralizar los ajustes en tipos de cambio o las variaciones en los tipos de interés. El efecto neto en los resultados financieros del primer trimestre de 2009 ha sido de -4,3 millones de euros
 - Adicionalmente existen otros gastos financieros por valor de 0,3 millones de euros, debido al registro a valor actual de los recursos ajenos a medio y largo plazo

Detalle de los impuestos

- La carga fiscal ha disminuido en 2,9 puntos porcentuales, pasando del 35,2% en el 1T 2008 al 32,2% del presente ejercicio

Inversiones y Deuda Neta

Millones de Euros

Capex

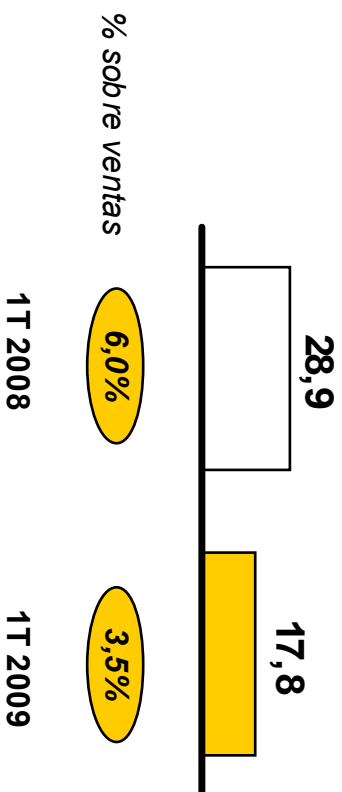

Se mantiene la fuerte política inversora de la compañía, con el objetivo de la búsqueda de la excelencia operativa y la innovación continua

Nota: La cifra de Capex del 1T2008 incluye inversiones extraordinarias de € 12 millones en inmuebles/ terrenos

Deuda Neta Bancaria

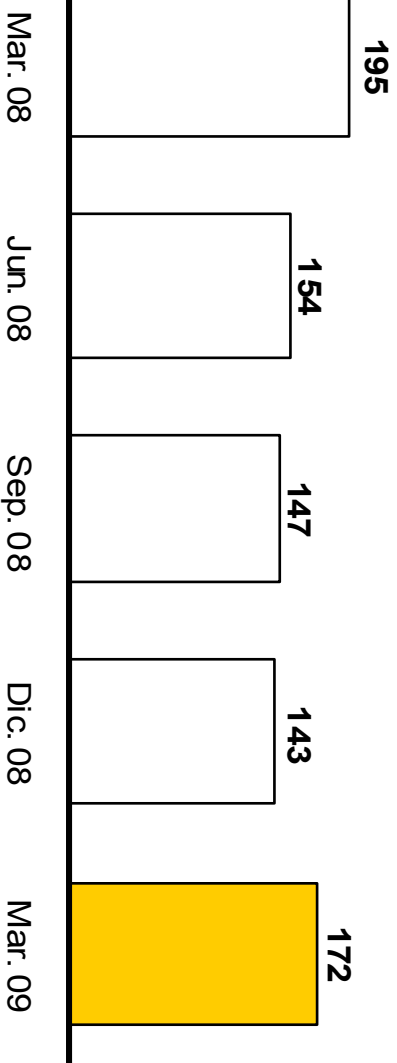

La deuda neta de la compañía alcanzó los €172 millones. Dicho valor incluye el efecto de la titulización de la cartera de clientes de España y Portugal que en el 1T de 2009 ascendió a €128 millones



Desglose de los resultados del Grupo por área de negocio

Millones de Euros

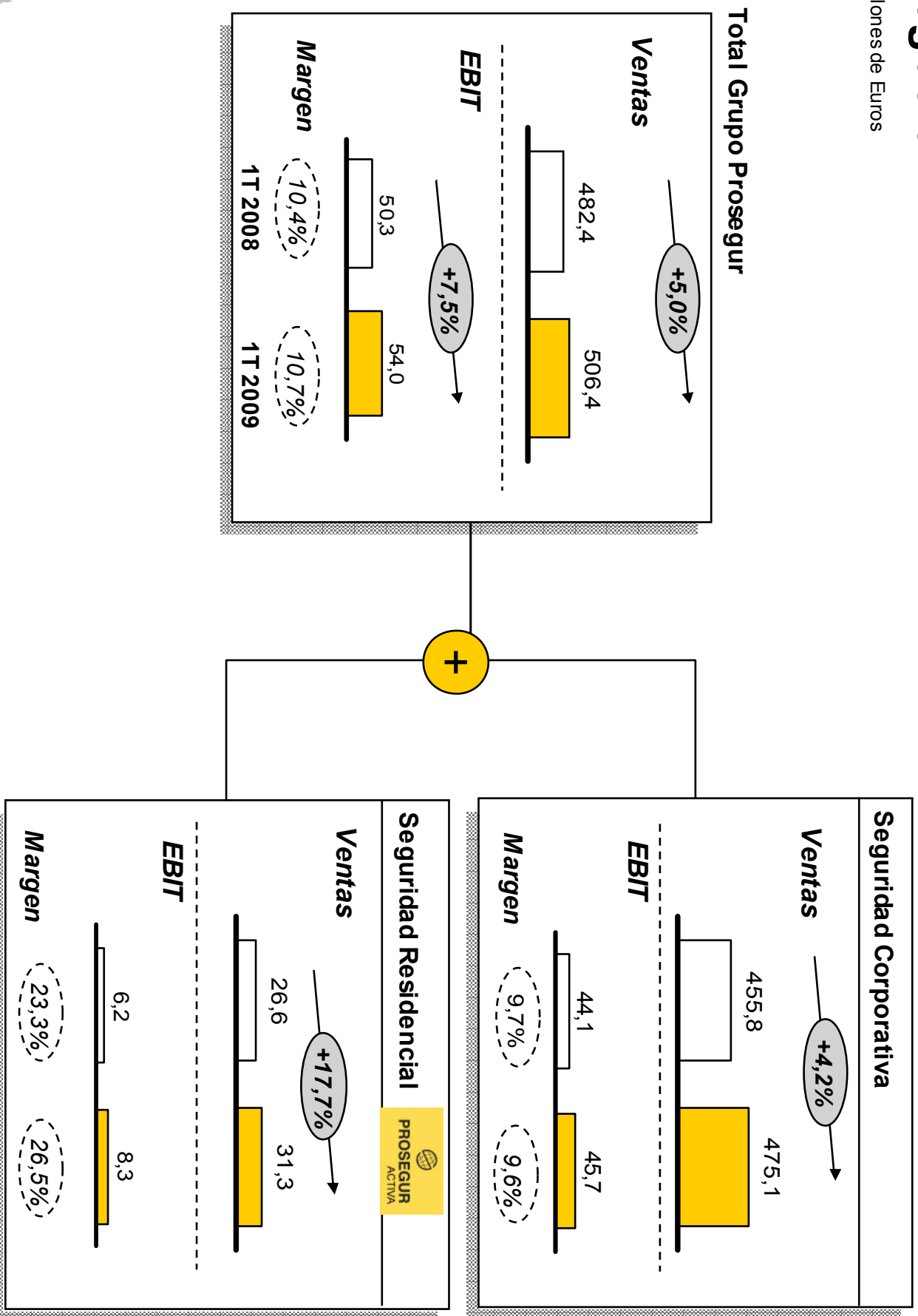

Seguridad Corporativa



Desglose de los resultados de Seguridad Corporativa

Millones de Euros

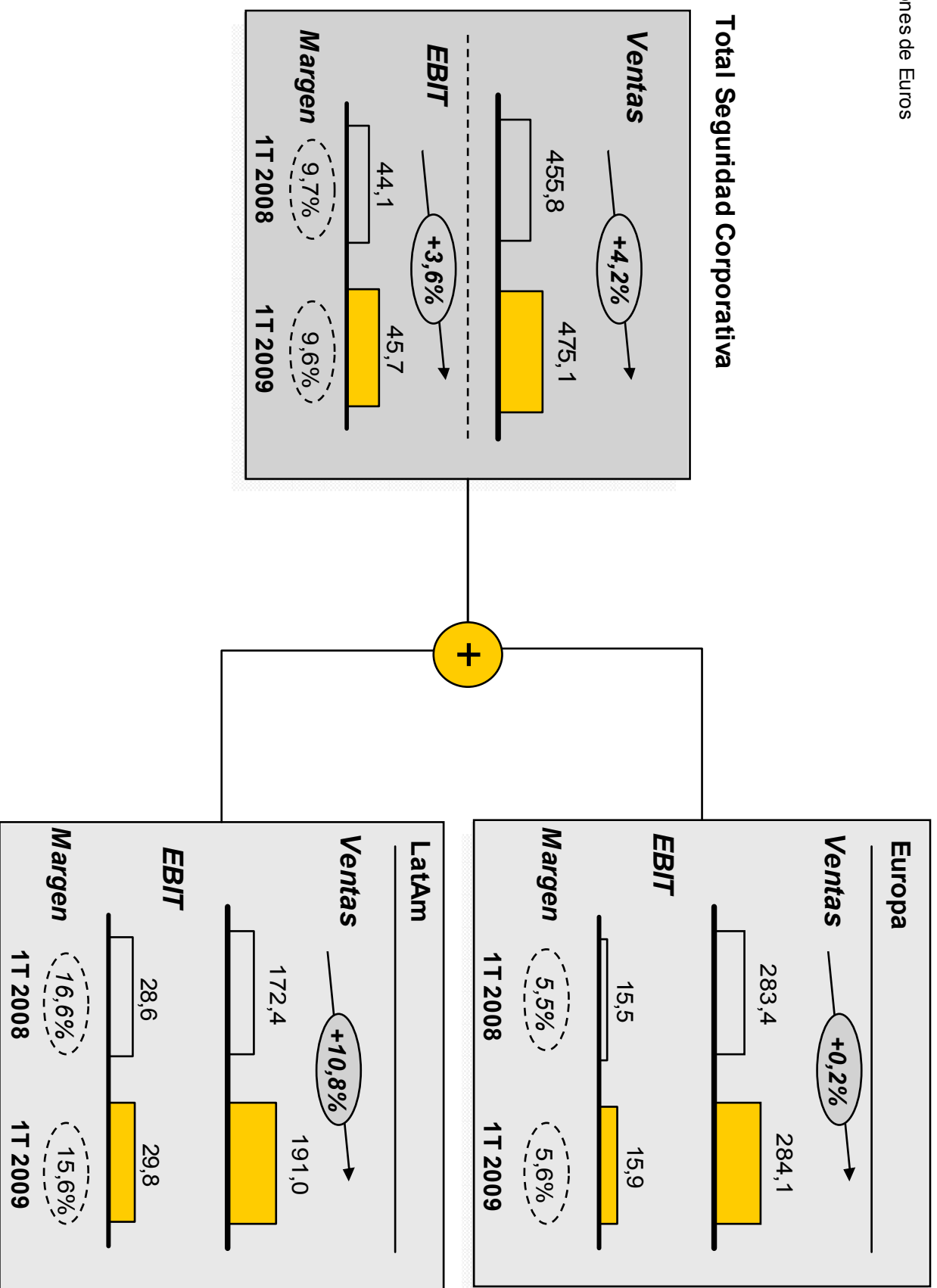

Seguridad Corporativa: Resultados de Europa

Ventas totales. Millones de Euros

 Crecimiento total

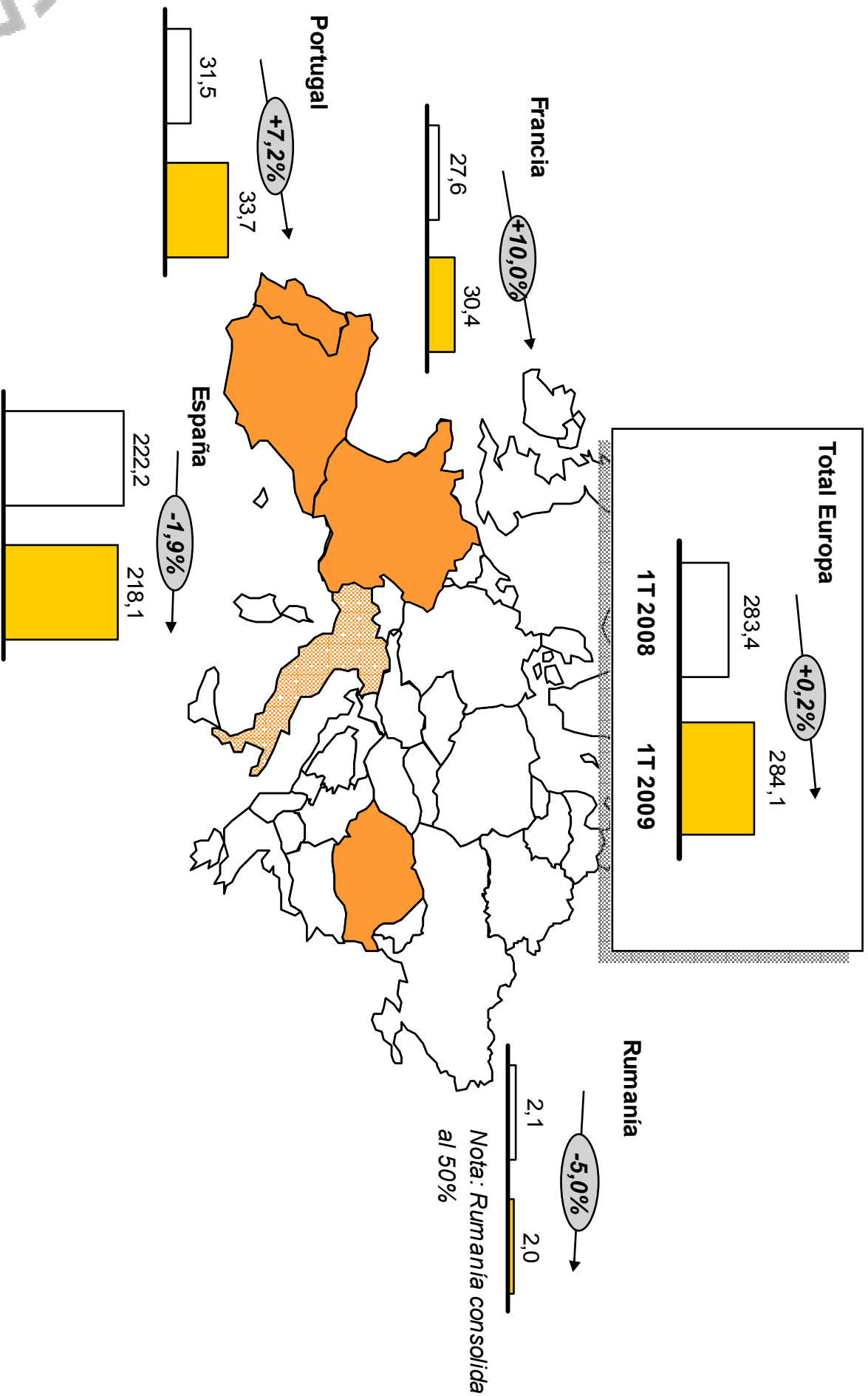

Seguridad Corporativa: Resultados de Latinoamérica

Ventas totales. Millones de Euros

 Crecimiento total

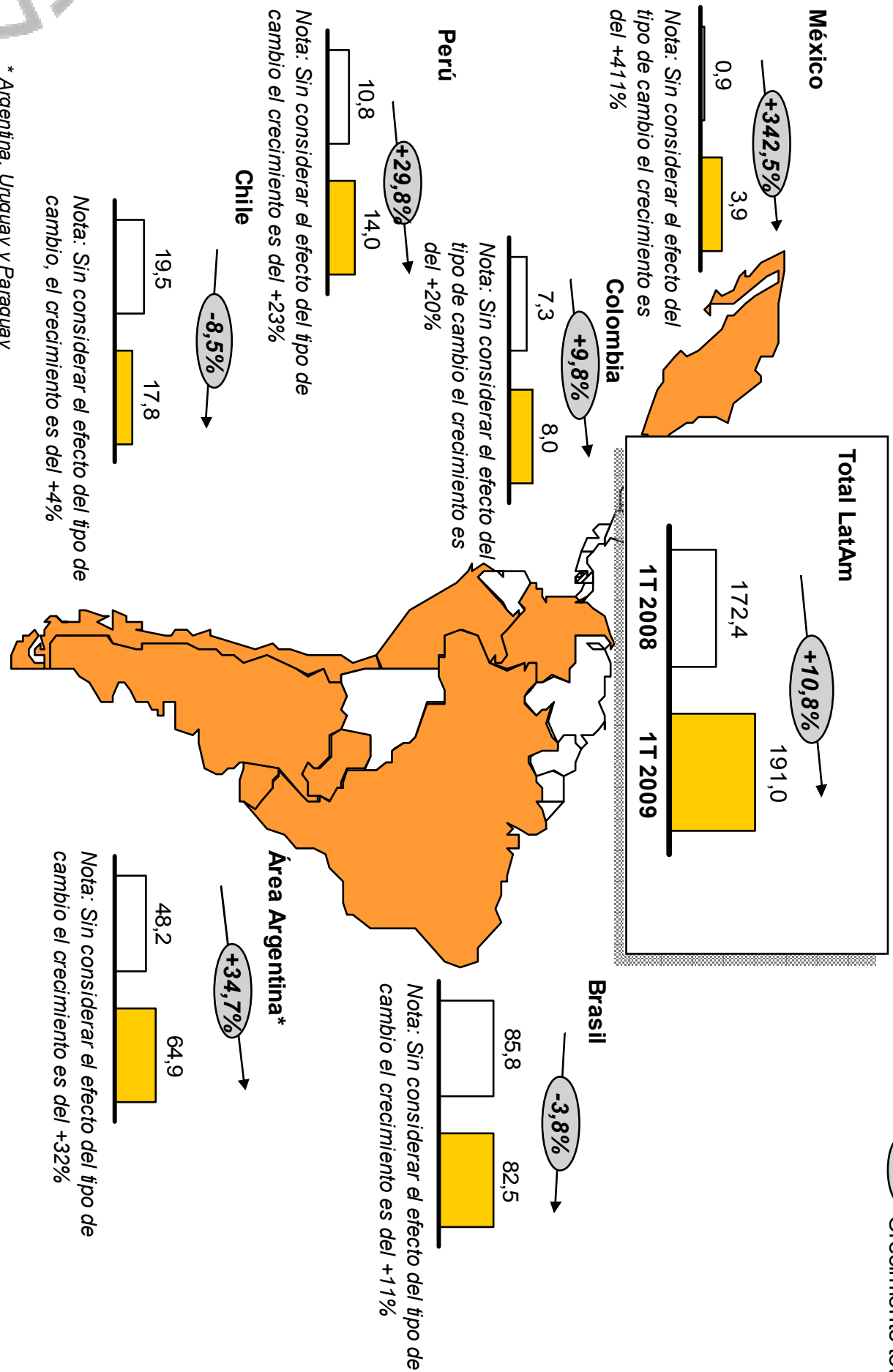

* Argentina, Uruguay y Paraguay

Hechos del periodo a destacar

Europa

- A nivel ventas, en el primer trimestre del año se ha mantenido estable la cifra de negocio en relación con el 1T de 2008. Esto es debido a:
 - Leve deterioro de los volúmenes en España, sin que dicho deterioro haya sido significativo en ninguno de los negocios en particular
 - Buena evolución en Portugal y Francia, que incluye el efecto positivo de Valtis
 - Decrecimiento de la cifra de negocio en Rumania en €0,1 millones
- Los márgenes se han mantenido estables en todos los países de la región

LatAm

- Aún después del fuerte impacto negativo del tipo de cambio en Brasil, Chile y Colombia, la región ha alcanzado un crecimiento en ventas de doble dígito
- A nivel de márgenes operativos, el trimestre se ha visto afectado por el aumento del resultado negativo de México y pequeños ajustes en los criterios de reparto de gastos grupo



Seguridad Residencial



Análisis Resultados Seguridad Residencial

Millones de euros

 Crecimiento total

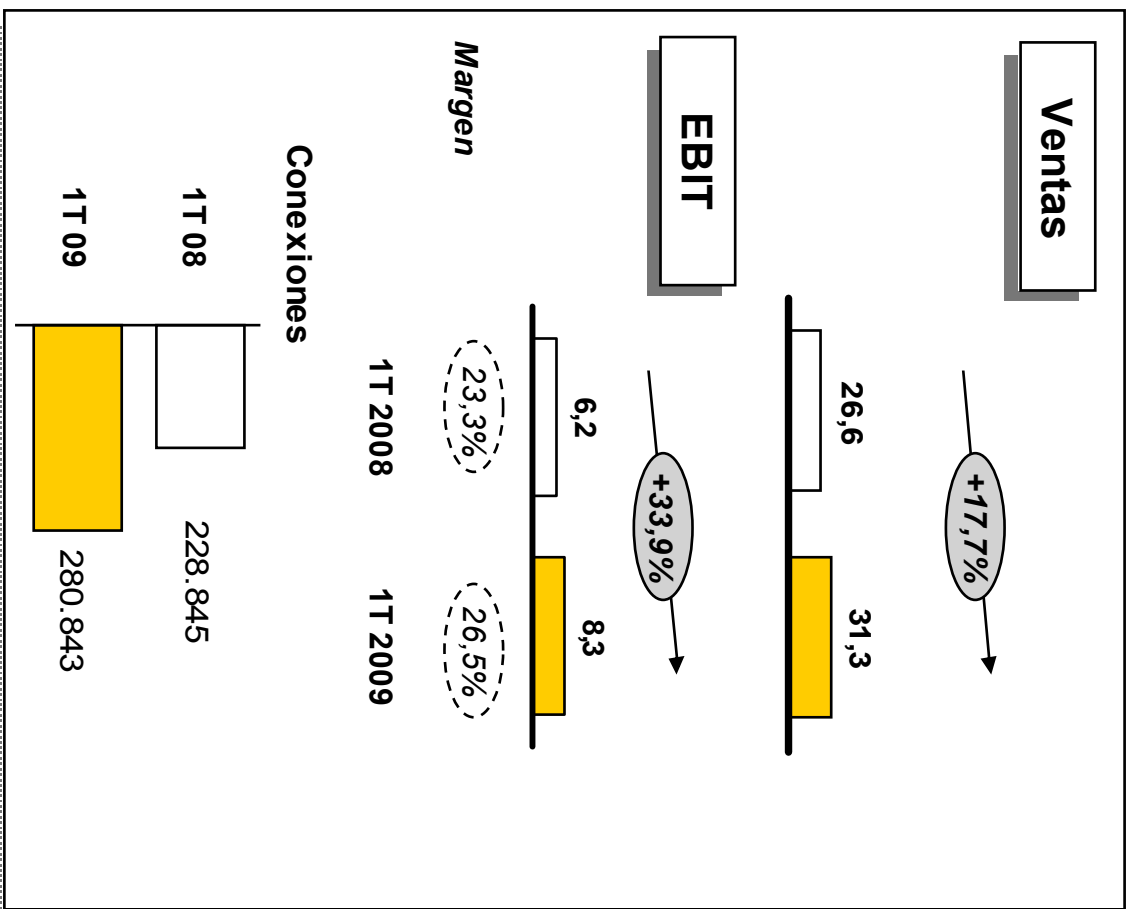

Hechos relevantes del periodo

- Continúa la tendencia de fuerte crecimiento del negocio de Prosegur Activa tanto en:
 - Conexiones y Ventas, con el efecto positivo de la incorporación de los negocios de Telemergencia en Chile y Punta Systems en Uruguay,
 - Como en márgenes EBIT, por la estrategia de combinar crecimiento sostenido con alta rentabilidad



PROSEGUR