



# Prosegur - Resultados 2009

Madrid, 25 de Febrero de 2010



# Resumen Ejecutivo

Millones de Euros

 Crecimiento total

## Crecimiento

Ventas

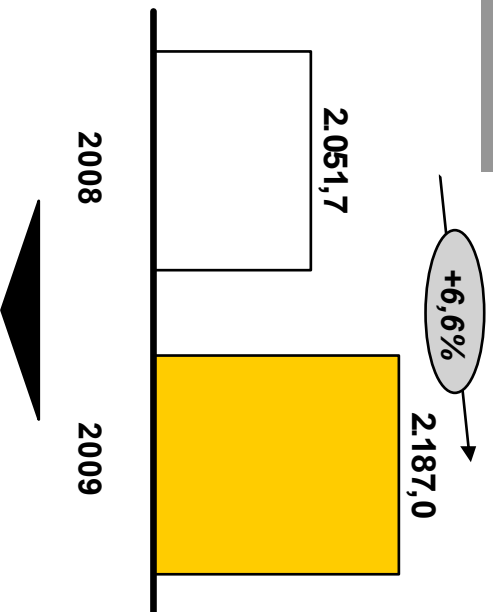

Crecimiento de ventas del 6,6%, siendo el crecimiento orgánico del +1,3%, con el siguiente desglose:  
+3,7% crecimiento orgánico puro  
-2,4% impacto negativo del tipo de cambio

## Rentabilidad

EBIT

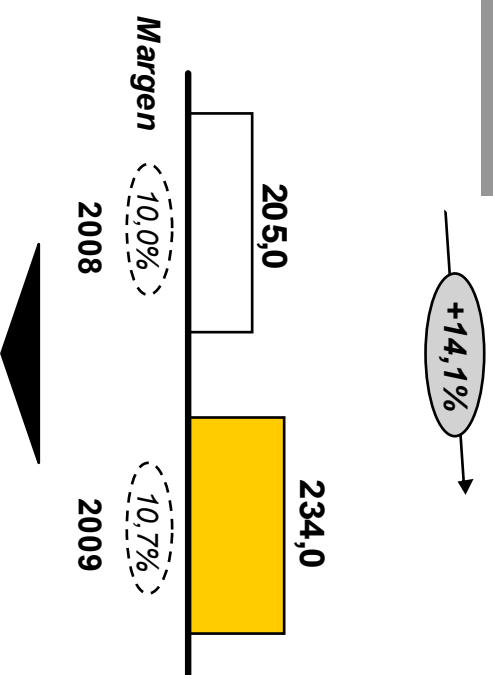

Se mantienen los niveles de rentabilidad con márgenes de doble dígito. El margen EBIT en 2009 ha mejorado en 0,7 puntos porcentuales respecto a 2008



# Detalle de los resultados del año 2009

Miliones de Euros

## Cuenta de Pérdidas y Ganancias

	2008	2009	Dif.
<b>Ventas</b>	<b>2.051,7</b>	<b>2.187,0</b>	+6,6%
<b>EBITDA</b>	<b>258,7</b>	<b>294,9</b>	+14,0%
<i>Margen</i>	12,6%	13,5%	
Depreciación	-51,5	-60,9	
Amortización Fondo de Comercio	-2,1	0	
<b>EBIT</b>	<b>205,0</b>	<b>234,0</b>	+14,1%
<i>Margen</i>	10,0%	10,7%	
Resultados Financieros	-22,3	-19,8	
<b>Resultado antes de impuestos</b>	<b>182,8</b>	<b>214,2</b>	+17,2%
<i>Margen</i>	8,9%	9,8%	
Impuestos	-57,5	-64,7	
<b>Resultado Neto Continuidas</b>	<b>125,2</b>	<b>149,5</b>	+19,3%
Resultado Act. Interrumpidas	1,4	0	
<b>Resultado del ejercicio</b>	<b>126,6</b>	<b>149,5</b>	+18,1%
Intereses Minoritarios	0,4	0,7	
<b>Resultado Neto Consolidado</b>	<b>127,0</b>	<b>150,1</b>	+18,2%
<i>Margen</i>	6,2%	6,9%	



# Análisis de las ventas

Millones de Euros

## Cuenta de Pérdidas y Ganancias

	2008	2009	Dif.
<b>Ventas</b>	<b>2.051,7</b>	<b>2.187,0</b>	<b>+6,6%</b>
<b>EBITDA</b>	<b>258,7</b>	<b>294,9</b>	<b>+14,0%</b>
Margen	12,6%	13,5%	
Depreciación	-51,5	-60,9	
Amortización Fondo de Comercio	-2,1	0	
<b>EBIT</b>	<b>205,0</b>	<b>234,0</b>	<b>+14,1%</b>
Margen	10,0%	10,7%	
Resultados Financieros	-22,3	-19,8	
<b>Resultado antes de impuestos</b>	<b>182,8</b>	<b>214,2</b>	<b>+17,2%</b>
Margen	8,9%	9,8%	
Impuestos	-57,5	-64,7	
<b>Resultado Neto Continuidas</b>	<b>125,2</b>	<b>149,5</b>	<b>+19,3%</b>
Resultado Act. Interrumpidas	1,4	0	
<b>Resultado del ejercicio</b>	<b>126,6</b>	<b>149,5</b>	<b>+18,1%</b>
Intereses Minoritarios	0,4	0,7	
<b>Resultado Neto Consolidado</b>	<b>127,0</b>	<b>150,1</b>	<b>+18,2%</b>
Margen	6,2%	6,9%	

### Detalle del crecimiento de las Ventas

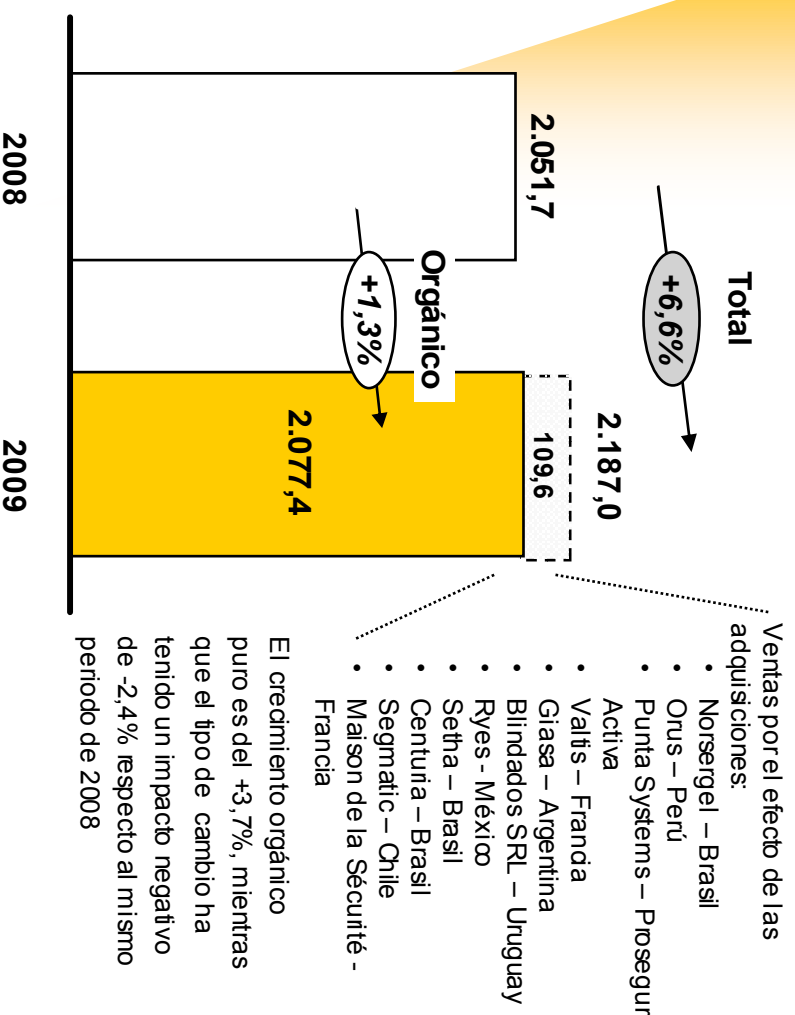

# Análisis de los márgenes operativos

Miliones de Euros

## Cuenta de Pérdidas y Ganancias

	2008	2009	Dif.
- Ventas	2.051,7	2.187,0	+6,6%
<b>EBITDA</b>	<b>258,7</b>	<b>294,9</b>	<b>+14,0%</b>
Margen	12,6%	13,5%	
Depreciación	-51,5	-60,9	
Amortización Fondo de Comercio	-2,1	0	
<b>EBIT</b>	<b>205,0</b>	<b>234,0</b>	<b>+14,1%</b>
Margen	10,0%	10,7%	
Resultados Financieros	-22,3	-19,8	
<b>Resultado antes de impuestos</b>	<b>182,8</b>	<b>214,2</b>	<b>+17,2%</b>
Margen	8,9%	9,8%	
Impuestos	-57,5	-64,7	
<b>Resultado Neto Continuidad</b>	<b>125,2</b>	<b>149,5</b>	<b>+19,3%</b>
Resultado Act. Interrumpidas	1,4	0	
<b>Resultado del ejercicio</b>	<b>126,6</b>	<b>149,5</b>	<b>+18,1%</b>
Intereses Minoritarios	0,4	0,7	
<b>Resultado Neto Consolidado</b>	<b>127,0</b>	<b>150,1</b>	<b>+18,2%</b>
Margen	6,2%	6,9%	

Detalle de la evolución de los márgenes EBIT

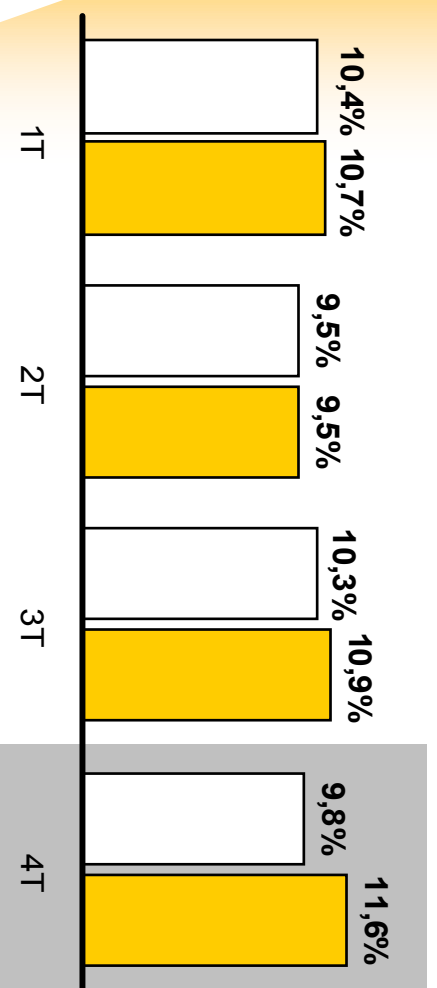

# Análisis de los resultados financieros y fiscales

Miliones de Euros

## Cuenta de Pérdidas y Ganancias

	2008	2009	Dif.
<b>Ventas</b>	<b>2.051,7</b>	<b>2.187,0</b>	<b>+6,6%</b>
<b>EBITDA</b>	<b>258,7</b>	<b>294,9</b>	<b>+14,0%</b>
<i>Margen</i>	12,6%	13,5%	
Depreciación	-51,5	-60,9	
Amortización Fondo de Comercio	-2,1	0	
<b>EBIT</b>	<b>205,0</b>	<b>234,0</b>	<b>+14,1%</b>
<i>Margen</i>	10,0%	10,7%	
<b>Resultados Financieros</b>	<b>-22,3</b>	<b>-19,8</b>	
<b>Resultado antes de impuestos</b>	<b>182,8</b>	<b>214,2</b>	<b>+17,2%</b>
<i>Margen</i>	8,9%	9,8%	
<b>Impuestos</b>	<b>-57,5</b>	<b>-64,7</b>	
<b>Resultado Neto Continuidas</b>	<b>125,2</b>	<b>149,5</b>	<b>+19,3%</b>
Resultado Act. Interrumpidas	1,4	0	
<b>Resultado del ejercicio</b>	<b>126,6</b>	<b>149,5</b>	<b>+18,1%</b>
Intereses Minoritarios	0,4	0,7	
<b>Resultado Neto Consolidado</b>	<b>127,0</b>	<b>150,1</b>	<b>+18,2%</b>
<i>Margen</i>	6,2%	6,9%	

### Detalle de los resultados Financieros

- El resultado financiero neto de Prosegur en el ejercicio 2009 ha sido de 19,8 millones de euros, lo que supone una disminución de 2,5 millones de euros sobre el mismo periodo de 2008. El desglose de los gastos financieros es el siguiente:
  - Los costes netos por financiación fueron de 14,4 millones de euros frente a los 21,5 millones de euros de 2008, lo que representa una disminución de 7,1 millones. Dicha disminución se debe principalmente al descenso en los tipos de interés
  - La compañía tiene contratados instrumentos financieros derivados con el fin de neutralizar las variaciones en tipos de cambio y en los tipos de interés. El efecto de estos derivados en los resultados financieros ha sido de un mayor coste por valor de 16,2 millones de euros. Sin embargo, se han producido unos ingresos por diferencias de cambio de 10,8 millones de euros. Como consecuencia, el efecto neto de ambos impactos es un coste de 5,4 millones de euros

### Detalle de los impuestos

- La carga fiscal ha disminuido en 1,3 puntos porcentuales, pasando del 31,5% en el 2008 al 30,2% del presente ejercicio



# Balance de situación abreviado

Millones de Euros

	<u>31/12/2008</u>	<u>31/12/2009</u>
<b>Activo no corriente</b>	<b>710,5</b>	<b>880,8</b>
Inmovilizado material	281,7	325,0
Fondo de comercio	270,5	363,3
Activos intangibles	75,9	98,4
Activos financieros no corrientes	34,5	38,1
Otros activos no corrientes	47,9	56,0
<b>Activo corriente</b>	<b>732,0</b>	<b>703,8</b>
Existencias	24,4	29,9
Deudores	492,8	594,8
Otros activos corrientes	0,4	0,4
Instrumentos financieros derivados	7,3	-
Tesorería y otros activos financieros	207,1	78,7
<b>ACTIVO</b>	<b>1.442,5</b>	<b>1.584,6</b>
<b>Patrimonio Neto</b>	<b>424,6</b>	<b>527,8</b>
Capital social	37,0	37,0
Acciones propias	-29,4	-40,2
Ganancias acumuladas y otras reservas	417,0	531,0
<b>Pasivo no corriente</b>	<b>403,5</b>	<b>406,5</b>
Deudas con entidades de crédito	222,5	173,2
Instrumentos financieros derivados	0,3	1,8
Otros pasivos no corrientes	180,7	231,5
<b>Pasivo corriente</b>	<b>614,4</b>	<b>650,3</b>
Deudas con entidades de crédito	133,1	137,6
Instrumentos financieros derivados	1,5	-
Acreedores comerciales y otras cuentas a pagar	387,0	424,6
Otros pasivos corrientes	92,8	88,1
<b>PATRIMONIO NETO Y PASIVO</b>	<b>1.442,5</b>	<b>1.584,6</b>



# Inversiones y Deuda Neta

Millones de Euros

## Capex Operativo

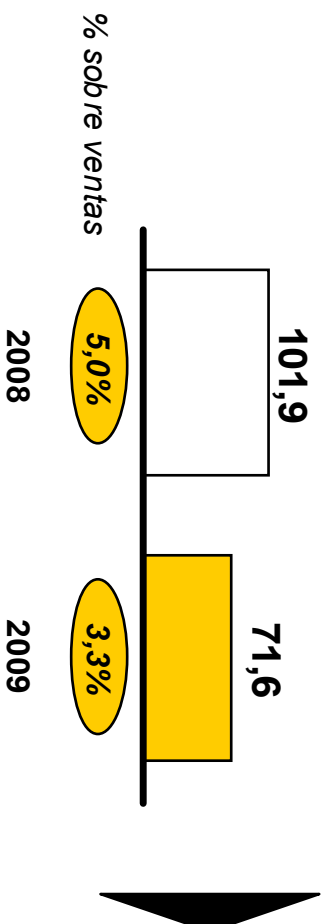

Se mantiene la fuerte política inversora de la compañía, con el objetivo de la búsqueda de la excelencia operativa y la innovación continua

*Nota: La cifra de Capex de 2008 incluye inversiones extraordinarias de € 12 millones en inmuebles/ terrenos*

## Deuda Neta Bancaria

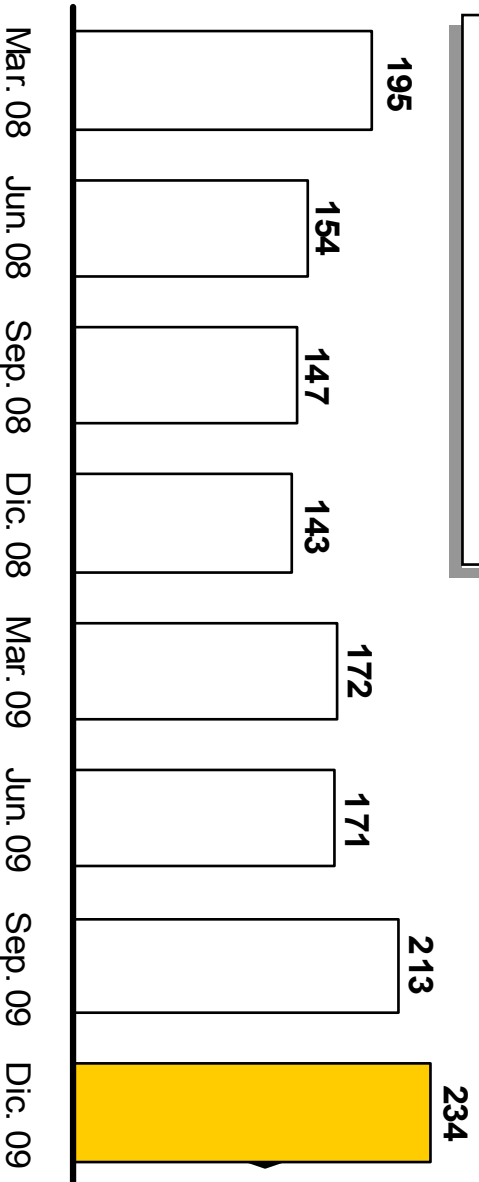

La deuda bancaria neta de la compañía alcanzó los € 234 millones

*Nota: El valor de la titulación de la cartera de clientes de España y Portugal en 2009 ascendió a € 113 millones*



# Desglose de los resultados de Prosegur por área de negocio

Millones de Euros

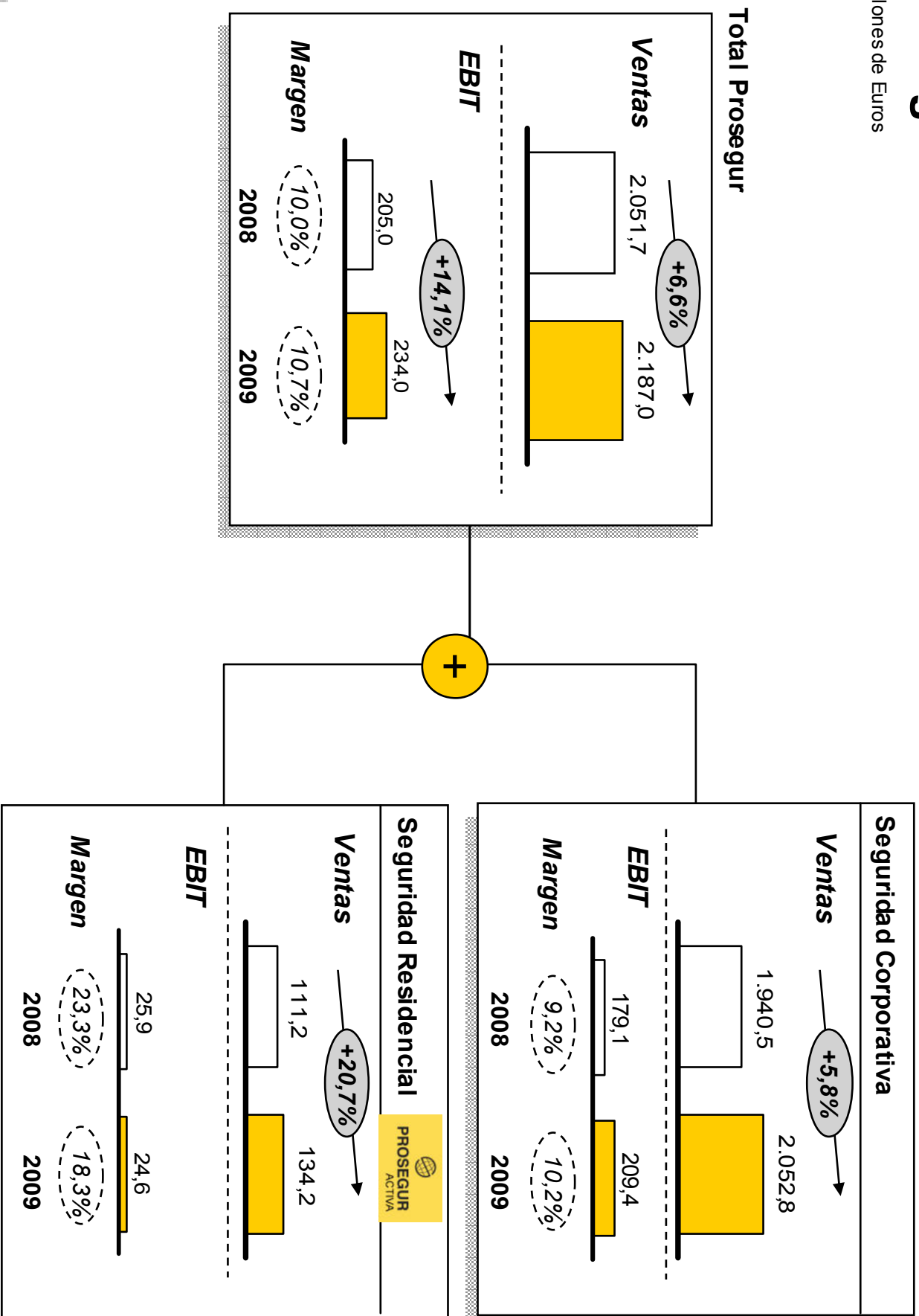

# Seguridad Corporativa



# Desglose de los resultados de Seguridad Corporativa

Millones de Euros

## Total Seguridad Corporativa

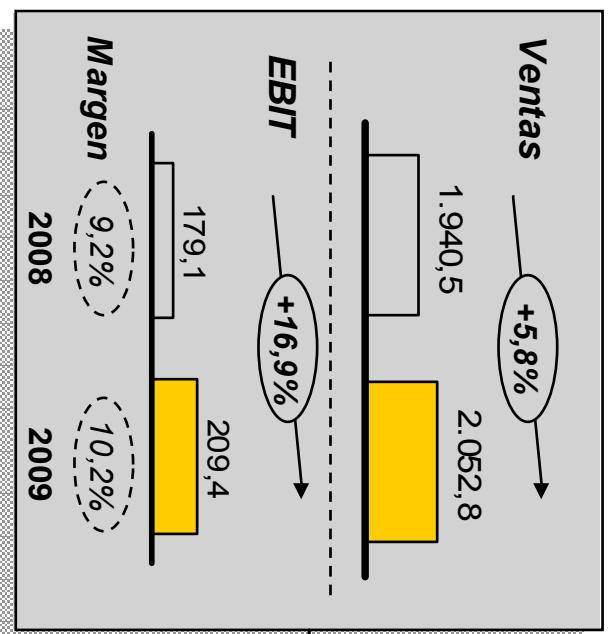

+

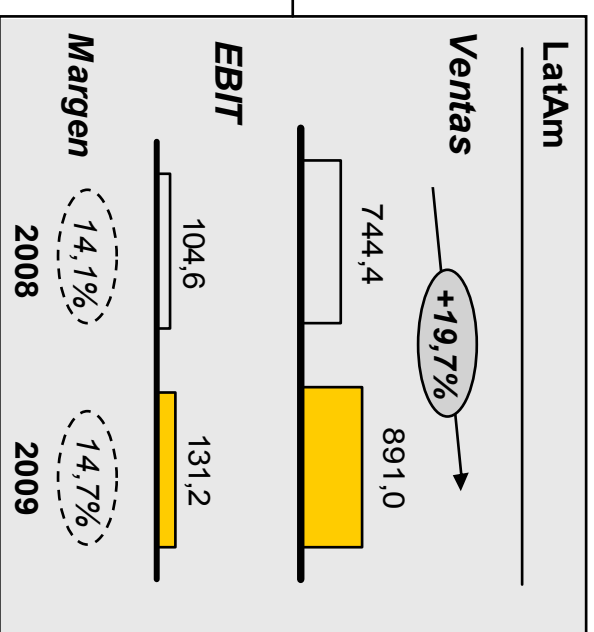
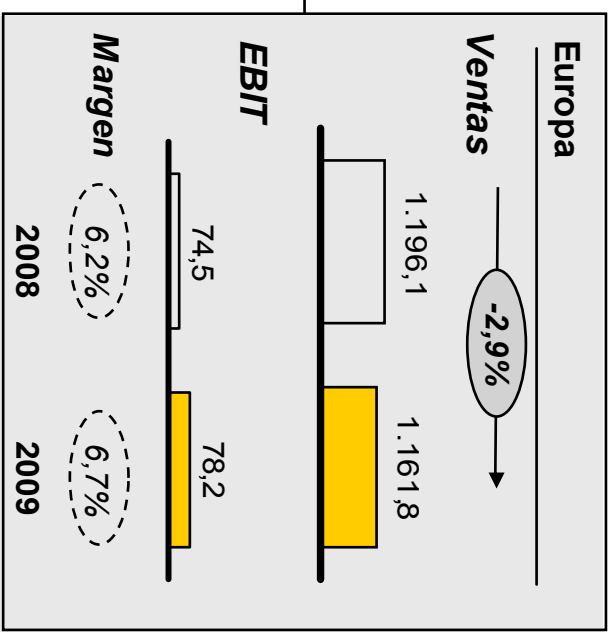

# Seguridad Corporativa: Resultados de Europa

Ventas totales. Millones de Euros



Crecimiento total

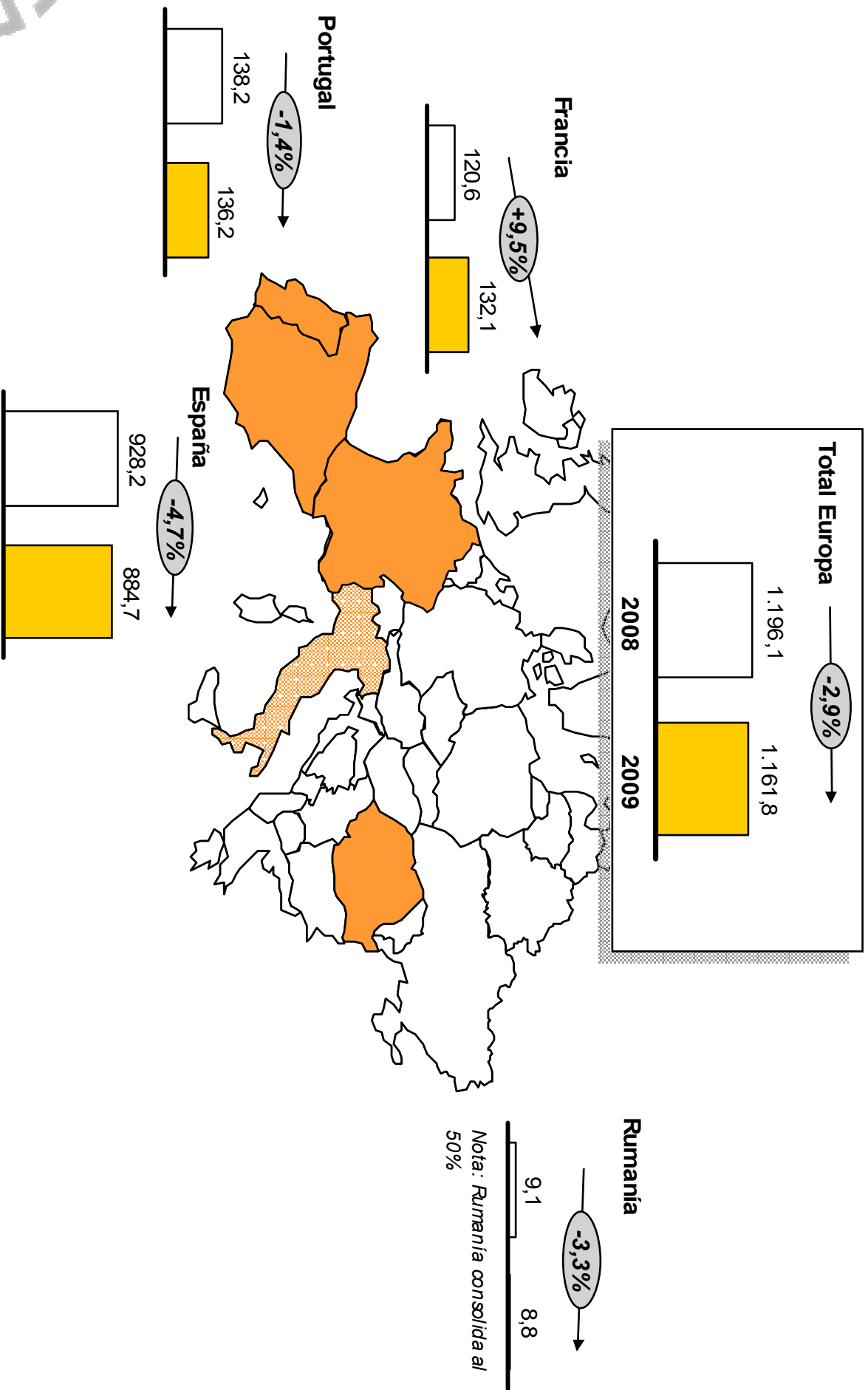

# Seguridad Corporativa: Resultados de Latinoamérica



Ventas totales. Millones de Euros

Crecimiento total

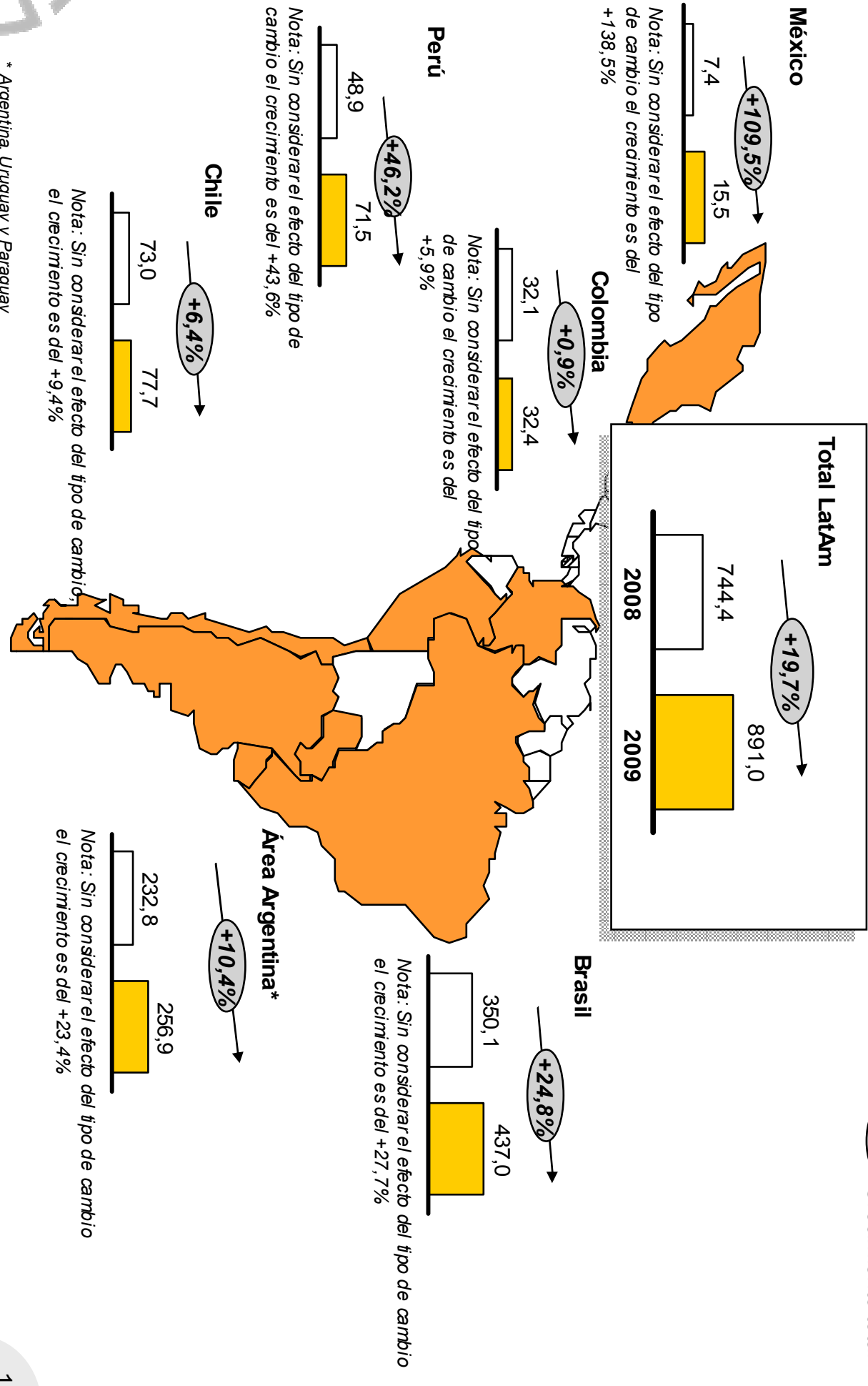

\* Argentina, Uruguay y Paraguay

# Hechos del periodo a destacar

## Europa

- A nivel ventas, la cifra de negocio durante 2009 ha descendido un 2,9% en relación con el 2008. Esto es debido a:
  - Leve deterioro de los volúmenes en España, sin que dicho deterioro haya sido significativo en ninguno de los negocios en particular
  - Descenso de las ventas en Rumanía y Portugal como consecuencia del entorno económico, y buena evolución del negocio en Francia debido a la adquisición de Valtis
- En general, los márgenes se han mantenido estables en la región

## LatAm

- Aún tras el impacto negativo de los tipos de cambio en todos los países salvo Perú, la región ha alcanzado un crecimiento en ventas de doble dígito
- El elevado crecimiento orgánico se ha visto acompañado del impacto positivo de las adquisiciones, destacando la contribución de Norsergel en Brasil y Orus en Perú (ambas consolidan desde el 1 de julio de 2009)
- A nivel de márgenes de negocio, se han mantenido los niveles de rentabilidad de la región

## Adquisiciones realizadas en 2009 (sólo Seguridad Corporativa)

- En el marco de la estrategia de la compañía de combinar crecimiento orgánico con inorgánico, durante el año 2009 se han realizado una serie de adquisiciones en línea con los objetivos de crecimiento de Prosegur:

Compañía	País	Fecha de consolidación	Actividad	Contribución en Ventas durante 2009
<b>Ryes</b>	México	Ene. 2009	Servicios de Vigilancia (especialización en custodia de mercancías en tránsito)	4,2M €
<b>Setha</b>	Brasil	Feb. 2009	Tecnología: sistemas electrónicos de seguridad	8,6M €
<b>Centuria</b>	Brasil (Estado de Espiritu Santo)	Feb. 2009	Prestación de servicios de Vigilancia	3,4M €
<b>Giasa</b>	Argentina	Feb. 2009	Tecnología: monitoreo de alarmas corporativas (sector bancario)	6,6M €
<b>Valtis</b>	Francia	Mar. 2009	Logística de Valores y Gestión de Efectivo	13,4M €
<b>Orus, S.A</b>	Perú	Jul. 2009	Prestación de servicios de Vigilancia	14,1M €
<b>Segmatic</b>	Chile	Jul. 2009	Tecnología: protección contra incendios	4,5M €
<b>Norsergel</b>	Brasil	Jul. 2009	Servicios de Logística de Valores, Gestión de Efectivo y Vigilancia	49,6M €
<b>Blindados SRL</b>	Uruguay	Ago. 2009	Servicios de Logística de Valores y Gestión de Efectivo	0,2M €
<b>Maison de la Sécurité</b>	Francia	Dic. 2009	Cartera de contratos por prestación de servicios de Vigilancia	1,0M €



# Seguridad Residencial



# Análisis Resultados Seguridad Residencial

Millones de euros

 Crecimiento total

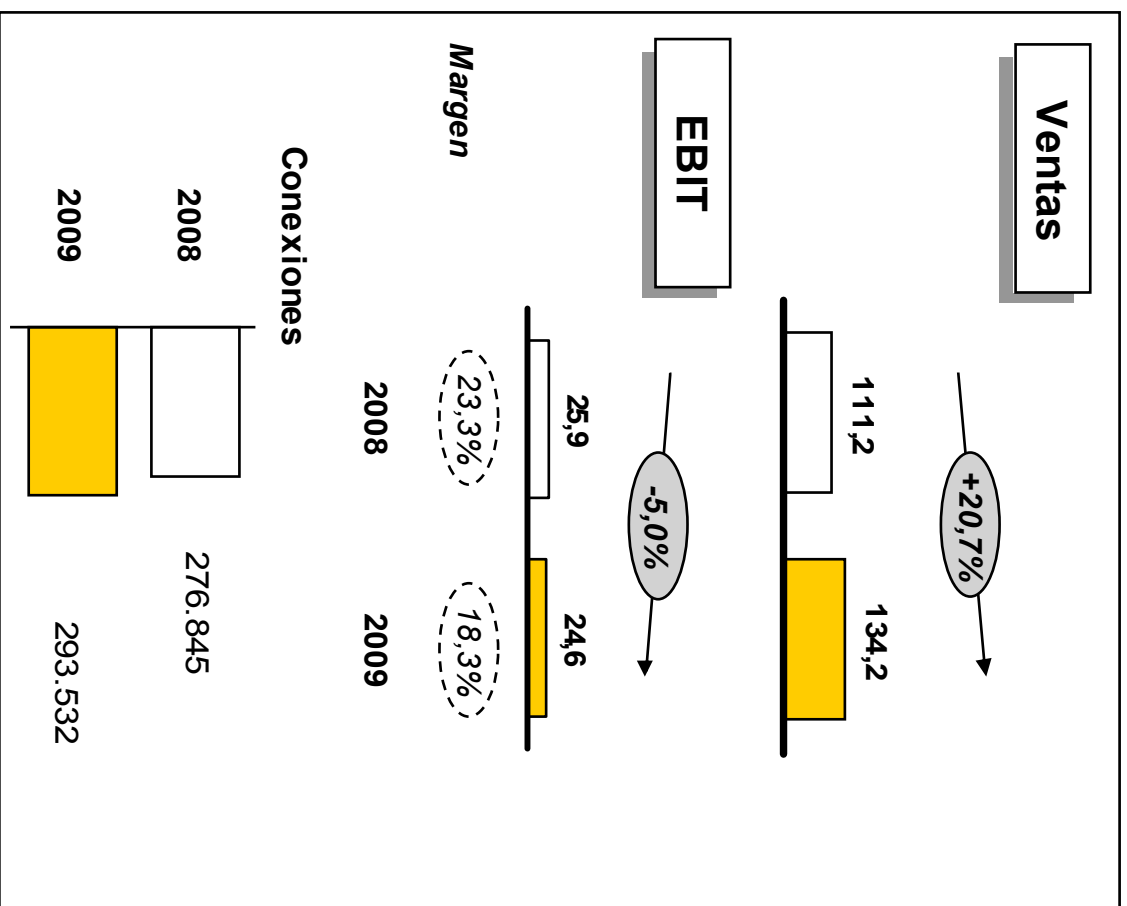

## Hechos relevantes del periodo

- Continúa la tendencia de fuerte crecimiento del negocio de Prosegur Activa tanto en conexiones como en ventas, con el efecto positivo de la incorporación de los negocios de Telemergencia en Chile (2008), Punta Systems en Uruguay, y Orus Seguridad Electrónica en Perú (2009)
- Deterioro de los márgenes como consecuencia de la integración de las adquisiciones y cambios en los criterios de contabilidad de las nuevas altas
- En la actualidad Prosegur Activa está presente en 6 países





**PROSEGUR**

